

V O R W O R T

Die HEINKEL Fahrzeugteile Vertriebs-GmbH legt hiermit die überarbeitete Ersatzteil- und Preisliste für den Typ 103-A2, Stand: Februar 2002 vor.

Die Preise verstehen sich grundsätzlich als Bruttopreise. Die Mehrwertsteuer ist bereits enthalten. Wenn nicht gesondert gekennzeichnet, gilt der Preis für Neuteile. Sind keine Neuteile, jedoch gute gebrauchte Teile am Lager vorhanden, so werden die gebrauchten Teile zu 40% des Neupreises + MwSt. geliefert. Bei Motorgehäusen bitte angeben, ob Neuteil oder Altteil gewünscht wird (siehe beiliegende Geschäftsbedingungen Punkt 12).

Bitte beachten Sie, dass beim Typ 103-A2 eine Änderung am Getriebe ab Motor-Nr. 601 771 vorgenommen wurde. Daher ist es zweckmäßig, bei Bestellungen die Motornummer des Motors anzugeben.

Ab Fg.-Nr. 0255 101 wurden die Räder auf 5-Loch-Felgen umgestellt. Ab Fg.-Nr. 0255 601 wurde die Schwinge eingeführt. Daher ist es auch hier zweckmäßig, die Fahrgestellnummer anzugeben.

Die Angabe der Bildnummern erfolgt nach folgendem System: Ist hinter einer Bildnummer ein kleiner Buchstabe aufgeführt (Beispiel: 7b), so bedeutet dies, dass das entsprechende Teil in der Bildtafel keine Abbildung hat, jedoch logisch zu Bud 7 gehört. Also:

7	21.1679	Zylinderkopf
7b	21.1022	Ventilführung

Ist statt einer Bildnummer ein Großbuchstabe mit oder ohne folgenden Kleinbuchstaben vermerkt, so gibt es überhaupt keine Abbildung zu diesem Teil.

Die Preislisten alter Typen sind jeweils auf dem neuesten Stand auch auf Diskette (MS-DOS, 3½". 1.44 MB) erhältlich. Das interessierte Mitglied schreibt einen Brief an folgende Adresse:

Eckhard von Ronn-Haß Valentin-Peter-Str. 8a 97816 Lohr

In diesem Brief sind enthalten:

- 1) Angabe des Absenders mit Mitgliedsnummer und Briefmarken im Wert von 0,56 Euro.
- 2) 1 adressierter und richtig frankierter Rückumschlag, in dem die Diskette sicher verschickt werden kann.

Die Diskette enthält Druckdateien alter Typen (ohne Bildtafeln) und kann auf Nadel-, Laser- oder Tintenstrahldrucker ausgedruckt werden, bzw. mit einem ASCII-Texteditor auf dem Bildschirm gelesen werden. Zusätzlich sind enthalten: Inhalts-/Stichwortverzeichnis alter INFOS als Druckdatei und als Datenbankdatei (Format dBase) sowie die Datenbankdatei PREISMIT (Format dBase), in der alle in den Preislisten vorkommenden Ersatzteile aufgeführt sind.

(Vergl. auch INFO 2/96 S.23f. INFO 2/97 S. 22 und INFO 3/97 S. 7).

Herta Daß
Eckhard von Ronn-Hag

Geschäftsbedingungen der Heinket Fahrzeugteile Vertriebs-GmbH
(gültig ab 01.01.2002)

1. Diese Geschäftsbedingungen gelten für sämtliche Warenverkäufe durch die Heinket Fahrzeugteile Vertriebs-GmbH. Die Abwicklung erfolgt grundsätzlich als Versandungsverkauf.
2. Verkäufe erfolgen grundsätzlich nur an Mitglieder des Heinket Club Deutschland e.V., die einen Beitrag zum Lager in Form der Aufnahmegebühr geteistet haben, für deren eigenen Bedarf.
3. Die angebotenen Teile sind in der Ersatzteilliste aufgeführt. Änderungen und Ergänzungen werden in der Heinket Club Info bekanntgegeben.
4. Sind Teile nicht mehr verfügbar, wird die Heinket Fahrzeugteile Vertriebs-GmbH von einer Lieferverpflichtung frei. Die Heinket Fahrzeugteile Vertriebs-GmbH behält sich vor, Bestellungen mehrerer gleicher Teile zu kurzen zwecks gleichmäßiger Verteilung auf alle Interessenten.
5. Die Preise sind in der Ersatzteilliste aufgeführt. Änderungen werden in der Heinket Club Info bekanntgegeben. Die Preise sind jeweils Stückpreise; sie beziehen sich nicht automatisch auf die in der Ersatzteilliste aufgeführten (notwendigen) Stückzahlen. Wir behalten uns vor, unter besonderen Umständen Preise auch schon vor entsprechender Bekanntgabe (s.o.) zu ändern.
6. Die Preise sind Brutto-Preise, d.h. die jeweilige gesetzliche Umsatzsteuer (MwSt) ist enthalten.
7. Je Lieferung berechnen wir eine Porto- und Verpackungspauschale von 5.-Euro (bis 3 kg) und 8.- Euro (ab 3 kg). Bestellen mehrere Mitglieder gemeinsam (Auslieferung an eine Adresse), so wird die Pauschale nur einmal berechnet. Die Bestellungen sind jeweils getrennt (s. 8.) einzureichen.
8. Bestellungen können auf den vorgedruckten Bestellkarten, auch per Fax oder e-mail, entgegengenommen werden. Darauf sind Artikel-Nr. laut Ersatzteilliste, Anzahl und evtl. notwendige sonstige Bezeichnungen (z.B. Farbe) anzugeben.
9. Der Kaufpreis wird per Nachnahme erhoben, soweit nicht ein (blanco)-Verrechnungsscheck der Bestellung beigelegt wurde.
10. Die Auslieferung der bestellten Waren erfolgt sobald wie möglich. Auf Annahme- bzw. Lieferbestätigung wird verzichtet.
11. In der Quantität nicht einwandfreie Ware ist entsprechend gekennzeichnet (s. 3.) und bereits im Preis herabgesetzt.
12. Ist die Lieferung eines Altteils gewünscht, und unsererseits möglich, so berechnen wir hierfür 40% des Preises für ein entsprechendes Neuteil. Dasselbe gilt, wenn Neuteile nicht mehr lieferbar sind.
13. Ist die Lieferung nur im Austausch gegen ein Altteil möglich, so erfolgt Versand nur nach Eingang eines austauschfähigen Altteils. Ist in der Preisliste bei einer Position das Wort "Reparatur" vermerkt, so wird das vom Mitglied eingesandte Teil repariert.
14. Anstelle von Minderung oder Minderung besteht Anspruch auf Ersatzlieferung (Umtausch). Ansonsten gelten hinsichtlich Reklamation und Gewährleistung die gesetzlichen Bestimmungen.

SAT ZE/ZUBEHOR/HILFSSTOFFE/REGENBEKLEIDUNG/LITERATUR

Gild Nummer	EURO	Stuck	Bezeichnung
DICHTUNGSSATZE			
Da	11.1005	21,50	1 DICHTUNGSSATZ 103 Al/2 and Kabine 150 BO
Da	11.1001	27,00	wahlu. DICHTUNGSSATZ Kopfdicht. mit Brennstege 21.1021
Da	99.1021	0,60	2 Dichtring
Da	21.1077	1,50	1 Kupptungsdeckeldichtung
Da	21.1050	2,30	1 ZytinderfuBdichtung StandardmaB, Dicke 0,7 mm
Da	21.1020	2,10	1 Zylinderkopfdichtung
Da	21.1030	2,80	1 Dichtung zum Zylinderkopfdeckel
Da	21.1779	0,90	1 Dichtung (ab Motor Nr. 540 668)
Da	21.1019	1,00	1 Einlassdichtung
Da	21.1136	0,80	1 Dichtung
Da	21.1060	3,60	1 Dichtungskappe
Da	21.1085	0,28	1 Gurtmiring 13 x 18 x 2,5
Da	21.1047	0,40	1 Dichtung
Da	21.1046	0,80	1 Guimiring 48,9 x 2,62
Da	21.1460	3,00	1 Dichtung fur Deckel 21.1446
Da	21.1152	0,50	2 Dichtung
Db	13.1744	27,00	1 DICHTUNGSSATZ fur Kabine 153 - 154
Db	99.1021	0,60	2 Dichtring
Db	21.1077	1,50	1 Kupplungsdeckeldichtung
Db	21.1335	4,00	1 ZytinderfuBdichtung (asbestfreies Material)
Db	21.1333	5,00	1 Zylinderkopfdichtung mit Brennstege
Db	21.1030	2,80	1 Dichtung zun Zylinderkopfdeckel
Db	21.1779	0,90	1 Dichtung (ab Motor Nr. 540 668)
Db	21.1019	1,00	1 Einlassdichtung
Db	21.1136	0,80	1 Dichtung
Db	21.1060	3,60	1 Dichtungskappe
Db	21.1085	0,28	1 Guimiring 13 x 18 x 2,5
Db	21.1047	0,40	1 Dichtung
Db	21.1046	0,80	1 Gummiring 48,9 x 2,62
Db	21.1460	3,00	1 Dichtung fur Deckel 21.1446
Db	21.1152	0,50	2 Dichtung
Db	21.1093	0,90	1 Dichtung fur Tachoantrieb
Dc	21.1871	2,10	1 DICHTUNGSSATZ fur Vergaser (Bing)
Dc	21.1855	0,28	1 Ventilplattchen (65-035)
Dc	21.1856	0,24	1 Dichtring (65-102)
Dc	21.1857	0,24	1 Dichtring (65-134)
Dc	21.1858	0,24	2 Dichtring (65-241)
Dc	21.1866	0,24	1 Dichtring (65-135)
Dc	21.1867	0,16	1 Dichtring (65-191)
Dc	21.1883	0,50	1 0-Ring (nicht einzeln lieferbar)
KUGELLAGERSATZ fur 103 Al/A2			
(fur 103 AO zusatzlich 4.00625.015 T2/B9 bestellen)			
K	11.1006	69,00	1 KUGELLAGERSATZ 103 Al/2
K	4.00625.030	6,00	1 Ringrillentager 6203 C3
K	4.00625.024	10,50	2 Ringrillentager 6305 C3
K	4.00711.001	9,50	1 Scheibenrillentager 51100
K	4.00625.016	7,00	1 Ringritlenlager 6005
K	4.00625.039	9,00	2 Ringriltenlager 6304
K	4.00625.047	7,50	1 Ringriltenlager 6303

SATZE/ZUBEHOR/HILFSSIOFFE/REGENBEKLEIDUNG/ L IERATUR

Bu d Nummer	EURO	Stuck	Bezeichnung
WELLENDICHTRINGE			
w 11.1007	15,00	1	SATZ WELLENDICHTRINGE 103 A1/2
w 4.06504.008	3,60	2	Radiatdichtring BA 25 x 35 x 7
w 4.06504.001	3,00	1	Radiatdichtring BA 14 x 24 x 7
21.1170	4,70	1	Radiatdichtring 30 x 52 x 10
BOWDENZUGE			
Ba 11.1010	26,20	1	SATZ BOWDENZUGE 103 A1/2 ab Fg.Nr. 189 951
Ba 11.1293	3,60	1	Vergaserbowdenzug
Ba 11.1202	4,20	1	Handbremsbowdenzug ab Fg.Nr. 189 951
Ba 11.1195	3,60	1	Kupplungsbowdenzug
Ba 11.1194	8,10	1	Schaltbowdenzug
Ba 11.1050	6,70	1	FuBbremsbowdenzug
Bb 11.1008	26,20	1	SATZ BOWDENZUGE 103 A2 ab Fg.Nr. 255 601
wie 11.1010 jedoch Handbremszug fur Schwinge			
Bb 11.2085	4,20	1	Handbremszug ab Fg.Nr. 255 601 (Schwinge)
Bc 11.1009	26,20	1	SATZ BOWDENZUGE 103 A1 bis Fg.Nr. 189 950
Bc 11.1293	3,60	1	Vergaserbowdenzug
Bc 11.1603	4,20	1	Handbremsbowdenzug bis Fg.Nr. 189 950
Bc 11.1195	3,60	1	Kupplungsbowdenzug
Sc 11.1194	8,10	1	Schaltbowdenzug
Bc 11.1050	6,70	1	FuBbremsbowdenzug
Bd 11.1011	26,20	1	SATZ BOWDENZUGE 103 AO
Bd 11.1603	4,20	1	Handbremsbowdenzug bis Fg.Nr. 189 950
Bd 11.1601	3,60	1	Vergaser-Bowdenzug
Bd 11.1602	3,60	1	Kupplungs-Bowdenzug
Bd 11.1801	8,10	1	Schaltbowdenzug
Bd 11.1050	6,70	1	FuBbremsbowdenzug
ZUBEHOR			
z 99.2354	47,00	Bed.	Transistorzundung fur Roller
z 99.2355	47,00	Bed.	Transistorzundung fur Kabine
z 11.2356	36,00	Bed.	Schalhilfe (103-A1/A2)

Befestigungsteilesatze fur Trittbrett and Vorderhaube befinden sich auf Tafel Sitzkissen/Verkleidung.

SATZE/ZUBEHOR/HILFSSTOFFE/REGENBEKLEIDUNG/LI TIERATUR

Bitd	Nurrmer	EURO	Stuck	Bezeichnung
HILFSSTOFFE				
	"	99.2215	14,50	Bed. 5 l Motorenol (unlegiert) SAE30 o. 40 (angeben)
	H	99.2216	5,20	Bed. 0,25 l Bteifreizusatz Castrol TBE(Misch 1:1000)
	H	99.2372	9,00	Bed. Innenkriechoi fur Zuge u. Konservierung
	H	99.2368	4,70	Bed. Rosttoserspray
	H	99.2374	7,00	Bed. Flamit 3 Super fur stark verschmutzte Teite
	H	99.2371	10,00	Bed. Aluminiumreiniger (mit Anleitung)
	H	99.2350	5,60	Bed. Schraubensicherungslack, original, gelb 20 ml
	H	99.2352	7,50	Bed. Silikondichtung f. Motor, Getr. Etastosil 250
	H	99.2353	8,50	Bed. Motoren- u. Gehausedichtung 300° DP 300
	H	99.2375	12,00	Bed. Schraubensicherung niedrigfest Loctite 222 10 ml
	H	99.2376	11,50	Bed. Silikondichtmasse Atmosit Compact Tube 75 ml
	H	99.2365	7,50	Bed. Hammerschlag Lackspray silbergrau 400 ml
	H	99.2364	7,50	Bed. Grundierungsspray
	H	99.2366	7,50	Bed. Chromeffektspray fur Felgen
	H	99.2367	9,00	Bed. Auspufflacksspray bis 600°
	H	99.2370	7,00	Bed. Ktarlack, hochglanzend 400 ml
	H	99.2348	3,00	Bed. Auspuffreparaturpaste 200 g
	H	99.2369	7,00	Bed. Autolack, schwarz glanzend

REGENBEKLEIDUNG auf Anf-age

WERBUNG

La	99.2209	38,50	Bed. HEINKEL-Fahne 80 x 140 cm
La	99.2200	0,50	Bed. HEINKEL-Aufkleber
La	99.2206	0,50	Bed. Aufkleber "10 Jahre HEINKEL"
La	99.2389	0,50	Bed. Clubaufkleber
La	99.2201	4,00	Bed. HEINKEL-Aufnaher, rund
La	99.2219	1,50	Bed. "Sonst fahre ich HEINKEL" mit Kab. oder Roller
La	99.2208	4,00	Bed. Aufnaher 80x80 mm Heinkel Club Deutschland e.V.
La	99.2387	4,00	Bed. Aufnaher Roller-Girl 9 x 10 cm
La	99.2202	1,50	Bed. Schriftzug "HEINKEL-Club D. e.V."
La	99.2205	2,50	Bed. Schriftzug "HEINKEL" 70 x 14 cm
La	99.2203	2,50	Bed. Anstecknadel "Flugel-H"
La	99.2204	4,00	Bed. Anstecknadel "Flugel-H", klein
La	99.2393	4,00	Bed. Anstecknadel "Flugel-H", grog, rot
La	99.2385	4,00	Bed. Anstecker Roller-Girl
La	99.2386	4,00	Bed. Anstecker Rotlergespann
La	99.2388	2,50	Bed. Anstecker HEINKEL-Club 20 x 20 cm
La	99.2399	7,00	Bed. Krawattennadel Roller-Girt
La	99.2218	95,00	Bed. Rotlermodelt 1:18 rot, schwarz, grun oder btau

SATZE/ZUBEHOR/H ILFSSTOFFE/REGENBEKLEIDUNG/ LITERATUR

Bitd Nummer	EURO	Stuck	Bezeichnung
LITERATUR (MWSt fur folgende Artiket 7'//)			
Lb	99.2246	2,00	Bed. Inhatts-/Stichwortverzeichnis INFO seit juni
Lb	99.2248	0,50	Bed. Zundungseinstellung bei HEINKEL-Fahrzeugen
Lb	99.2443	20,00	Bed. Heinkelbuch (Verfasser: Dieter Lamnersdorf)
Lb	99.2444	12,00	Bed. Heinket-Tourist, Perte + Kabine (D.Lanmersdorf)
Lb	99.2245	2,50	Bed. HEINKEL Service-Heft
Lb	99.2210	7,50	Bed. Montageanteitung fur 103 A2/1 Kopie
Lb	99.2250	0,50	Bed. Erganzung zur Montageanteitung 103 A2/1
Lb	99.2211	5,00	Bed. Montageanteitung fur 103 AO Kopie
Lb	99.2251	0,50	Bed. Erganzung zur Montageanteitung 103 AO
Lb	99.2212	5,00	Bed. Montageanteitung fur Perle Kopie
Lb	99.2213	7,50	Bed. Montageanteitung fur 2-Takt Kopie
Lb	99.2214	7,50	Bed. Montageanteitung fur Kabine Kopie
Lb	99.2254	0,50	Bed. Erganzung zur Montageanteitung Kabine
Lb	99.2240	7,50	Bed. Handbuch fur 103 A2 Nachdruck
Lb	99.2244	5,00	Bed. Handbuch fur 103 A1
Lb	99.2247	5,00	Bed. Handbuch fur 103 AO
Lb	99.2241	7,50	Bed. Handbuch fur 101 AO - 102 A1 Nachdruck
Lb	99.2242	5,00	Bed. Handbuch fur Perle Druck
Lb	99.2243	7,50	Bed. Handbuch fur 2-Takt-Roller Kopie
Lb	99.2360	3,00	Bed. Betriebsanleitung Perle Nachdruck
Lb	99.2390	3,50	Bed. Betriebsanteitung Kabine 153 - 154
Lb	99.2391	3,50	Bed. Betriebsanleitung Kabine 150
Lb	99.2384	1,50	Bed. Testbericht "HEINKEL-Tourist" 1964
Lb	99.2392	2,00	Bed. Testbericht Kabine mit Entstehungsgeschichte
Lb	99.2220	5,00	Bed. Ersatzzeit-/Preististe 103 A2 Druck
Lb	99.2221	5,00	Bed. Ersatzzeit-/Preististe 103 A1 Druck
Lb	99.2222	5,00	Bed. Ersatzzeit-/Preististe 103 AO Druck
Lb	99.2223	5,00	Bed. Ersatzzeit-/Preististe 102 A1 Druck
Lb	99.2224	5,00	Bed. Ersatzzeit-/Preististe 101 AO Druck
Lb	99.2225	5,00	Bed. Ersatzzeit-/Preististe Perle Druck
Lb	99.2226	5,00	Bed. Ersatzzeit-/Preististe 2-Takt Kopie
Lb	99.2227	8,00	Bed. Ersatzzeit-/Preististe Kabine Kopie
Lb	99.2230	3,50	Bed. Poster 103 A2 mit 3 Schnitten vom Motor
Lb	99.2231	3,50	Bed. Poster 103 A1 mit 3 Schnitten vom Motor
Lb	99.2382	3,00	Bed. Poster Kabine farbig
Lb	99.2381	4,00	Bed. Poster Gespann 103 AO farbig
Lb	99.2232	3,50	Bed. Poster Modell 103-A2
Lb	99.2380	4,60	Bed. Poster farbig, blauer A2 ohne Gepacktrager
Lb	99.2383	4,60	Bed. Poster farbig, roter A2
Lb	99.2236	5,00	Bed. Poster Modell 103-A1, farbig
Lb	99.2397	4,00	Satz 8 Stuck Postkarten

IN HALTSVERZEICHNIS

Bezeichnung	Tafel
Zubehör	0
Kurbelgehäuse	1
Kurbeltrieb	2
Zylinder/Zylinderkopf	3
Kupplung	4
Getriebe	5
Antass-Zünd-Lichtanlage	6
Gemischbildung "King"	7
Luftabfuhranlage/Auspuffanlage	8
Schwingarm	9
Motorlagerung	10
Rahmen	11
Vordergabel/Hinterradfederung	12
Vorderradnabe/Kotflügel	13
Felgen/Bereifung	14
Verkleidung/Sitzkissen	15
Lenker/Bedienung/Armaturen	16
Elektrische Ausrüstung	17
Kraftstoffbehälter/Werkzeug	18
Zubehör: Gepäckträger/Felge	19
Zubehör: Windschutzscheibe	20

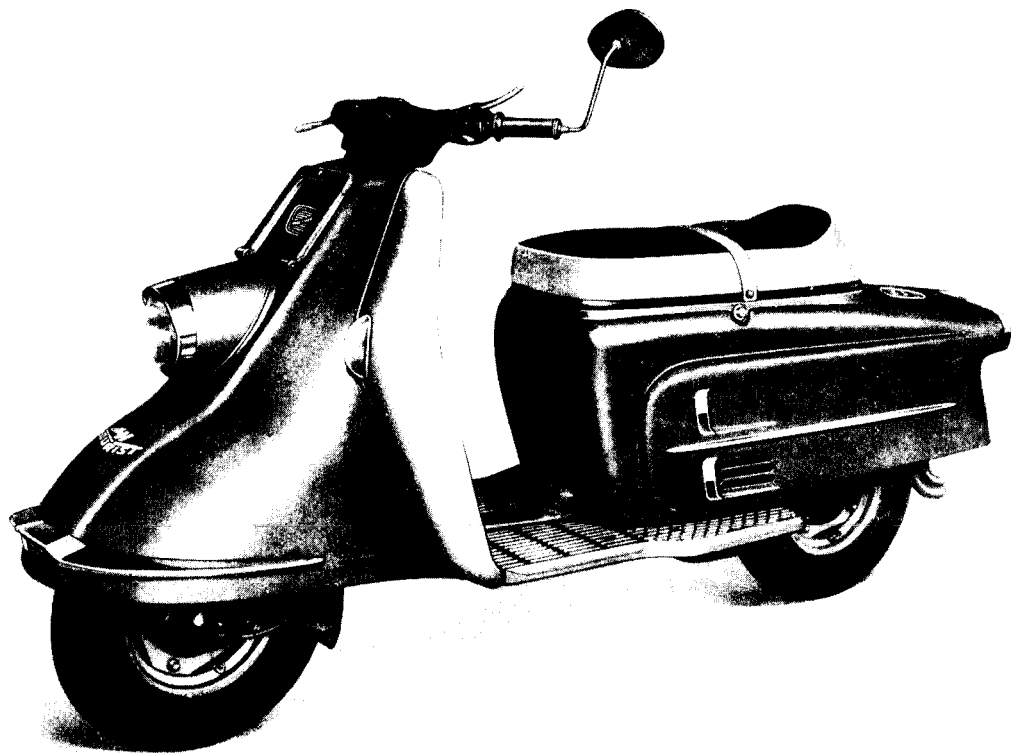

Tafel 0 Zubehor

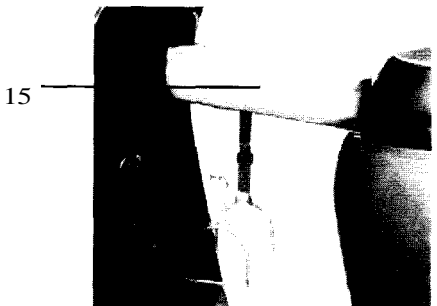
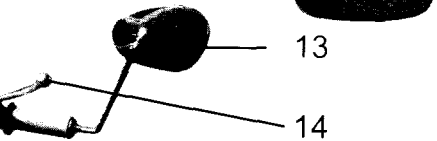
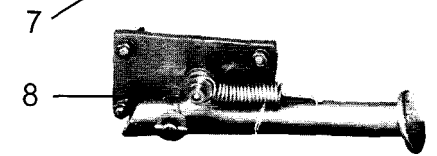
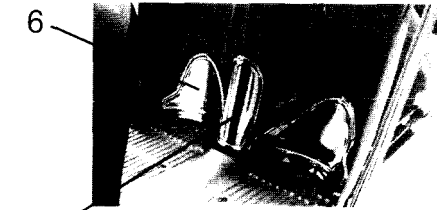
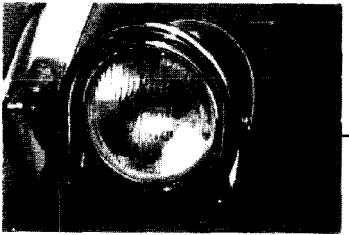
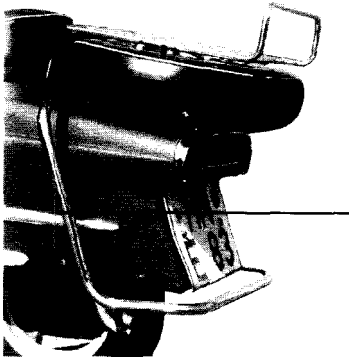

3a

3b

4

5

6

7

8

9

10

11

12

13

14

15

SONDERZUBEHÖR

Bild Nummer	EURO	Stück	Bezeichnung
Blatt 1			
1	11.1374	107,00	Paar Sturzbugel, vorne aus V2A
1a	11.1358	14,00	1 Befestigungsteilesatz vorne
2	11.1359	107,00	1 Sturzbugel hinten, V2A
2a	11.1363	8,50	1 Satz Befestigungsteile zu 11.1359
3a	11.1361	11,50	Paar Alutrittleisten mit schwarzem o. rotem Fuller
3b	11.1378	22,50	Paar Trittwinkel mit Schriftzug "HEINKEL"
3c	11.1377	21,50	Paar Trittwinkel ohne Schriftzug
4	11.1364	19,50	1 Lampenzierbugel V2A verchr. m. Befestigungssatz
5	11.1349	23,50	1 Auspuffzierbtende (Alu, potiirt)
6	11.2348	37,00	Paar Lackschoner, Fußspitzenschoner (V2A)
6a	99.2362	2,10	1m Kantenschutz zu Schonern in schwarz, rot, weiß
7	11.2349	16,50	1 Aktentaschenschoner "Tourist" (V2A)
7a	99.2362	2,10	1m Kantenschutz zu Schonern in schwarz, rot, weiß
8	11.2082	41,50	1 Seitenstander V2A
9	11.2351	21,00	Paar Batterieschutzbleenden Edetstahl 103 A2
10	11.2354	18,00	1 Fanfare
11	21.1446	31,50	1 Deckel (aus Atu, gtanzpoliert)
12	11.2352	6,00	1 Schmutztappen (unter Nurtmernschid)
13	11.1128	18,00	1 Spiegel, großes Glas, Stange 10, Gewinde 8 mm weitere Rückspiegel siehe Tafel 20
14	99.2377	22,00	1 Kupplungshebel mit großer Kugel
14a	99.2378	17,00	1 Handbremshebel mit großer Kugel
15	11.1877	59,50	1 Kindersitz zum Einhängen (Farbe angeben)

Tafel 0 Zubehör

21

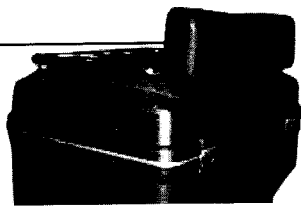

16



22

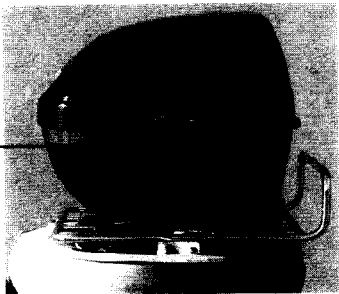

17

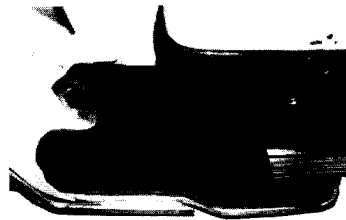

23



18

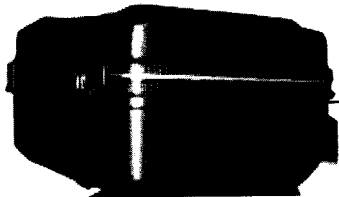

24



19



20

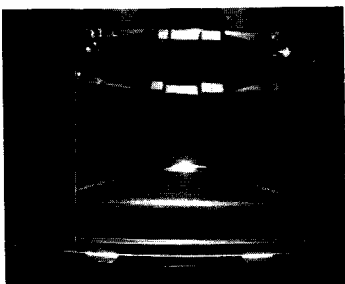

25



SONDERZUBEHÖR

Bild Nummer	EURO	Stuck	Bezeichnung
Blatt 2			
16	11.2353	7,00	1 Wimpel mit HEINKEL-Aufdruck
17	11.2360	58,50	1 FuBmatte für Alu-Trittplatte
18	99.2359	108,00	1 Topcase Hepco-Becker TC 40
18a	99.2426	181,00	1 Topcase Junior TC 45 für 2 Helme
19	99.2431	71,00	1 Grundträger f. Topcase (statt Originalträger) A2
20	99.2427	42,00	1 Gepäckträger schwarz (für den Topcasedeckel)
21	99.2428	79,00	1 Gepäckträger für Topcase mit Rückenpotster
22	99.2432	50,00	1 Topcase "Prostar" (einfache Ausführung)
23	11.1369	74,00	Paar Luftleitbteche
24	11.2362	19,50	1 Abdeckung für Roller "Bavaria" blau
24a	11.2363	38,50	1 Abdeckung für Roller "Supercover"
25	11.2361	44,50	1 Stoßstange unter Nixinerschild, (Doppelrohr)

Tafel 1 Kurbelgehäuse

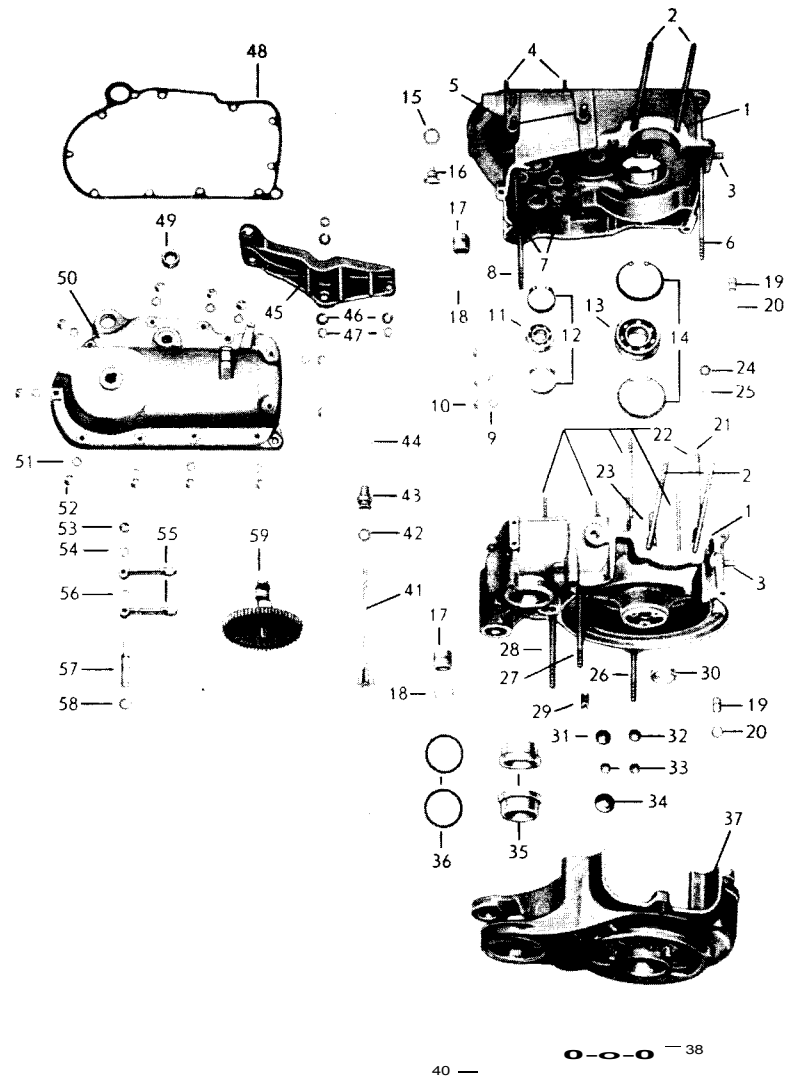

KURBEL GEHAUSE

Bild Nummer	EURO	Stuck	Bezeichnung
1 a	21.0104		1 Motor komplett
1	21.1750	208,00	1 Kurbelgehäuse (ohne Stiftschrauben)
1 b	21.1751		Satz Stiftschrauben für Kurbelgehäuse
2	21.1044	6,00	4 Zuganker (Neuteit)
3	4.00835.049	0,60	2 Stiftschraube M'10 x 22
4	4.00835.010	0,60	4 Stiftschraube M6 x 25
5	4.00835.029	0,60	3 Stiftschraube M8 x 20
6	4.00835.026	1,20	1 Stiftschraube M6 x 150
6a	4.00137.009	0,12	1 Federscheibe 6 (gewotbt)
7	4.00835.020	1,20	2 Stiftschraube M6 x 90
8	4.00835.022	1,50	1 Stiftschraube M6 x 105
9	4.00137.009	0,12	2 Federscheibe 6 (gewotbt)
10	4.00985.002	0,12	3 Stopmutter M6
10a	4.07603.002	0,12	1 Aludichtring 6 x 12
11	4.00625.030	6,00	1 Ringrillenlager 6203 C3
12	4.00472.017	0,90	2 Sicherungsring 40 x 1,75
13	4.00625.024	10,50	2 Ringrillenlager 6305 C3
14	4.00472.023	0,90	2 Sicherungsring 62 x 2
15	4.07603.026	0,24	1 Aludichtring 16 x 22
16	21.1084	3,30	1 Magnetstopfen
16a	21.1730	3,60	wahtw. Magnetstopfen, LibergroBe
17	21.1071	1,50	3 Passhulse
18	4.09045.006	0,16	3 Sprengring 24
19	99.1172	1,50	3 Passhulse
20	4.09045.002	0,12	3 Sprengring 12
21	21.1048	1,20	1 Stiftschraube M6 x 130
22	4.00835.023	1,20	6 Stiftschraube M6 x 115
23	4.00835.017	1,20	1 Stiftschraube M6 x 60
23a	4.00137.009	0,12	1 Federscheibe 6 (gewotbt)
24	4.00125.010	0,12	3 Scheibe 6,4 V2A
25	4.00934.009	0,10	3 Sechskantmutter M6 (verzinkt)
26	4.00835.041	1,20	1 Stiftschraube M8 x 70 8.8
27	4.00835.047	1,20	1 Stiftschraube M8 x 100
28	4.00835.045	1,20	1 Stiftschraube M8 x 92
29	21.1088	1,50	1 Dichtmuffe
30	4.06504.008	3,60	1 Radialdichtring BA 25 x 35 x 7
31	4.00470.005	0,50	1 Verschlusscheibe 25 mm
32	2 .1082	0,16	1 Verschlusscheibe
33	4.00470.003	0,16	2 Verschlusscheibe 14 mm
34	4.00470.005	0,50	1 Verschlusscheibe 25 mm
35	99.1073	23,50	2 Buchse (auch im Schwingenlagersatz)
			Schwingenlagersatz auf Tafel 9 Bitd S
36	99.1021	0 60	2 Dichtring
37	21.1752	47,50	1 Luftergehäuse (gebraucht)
37a	21.1012	0,12	1 Scheibe
37b	4.00934.011	0,12	1 Sechskantmutter M6 V2A
38	4.00137.013	0,06	3 Federscheibe 8 (gewotbt)
39	4.00934.017	0,24	3 Sechskantmutter M8
40	4.00470.006	0,60	1 Verschlusscheibe 50 mm
41	21.1091	12,00	1 Olmessstab (gebraucht)
42	99.1012	0,60	1 Staubschutzring
43	21.1076	8,00	1 Aufnahme
44	4.07603.021	0,24	1 Aludichtring 14 x 20 x 1,5
45	21.1313	12,00	1 Konsole

KURBELGEHAUSE

Bitd Nummer	EURO	Stuck	Bezeichnung
46 4-00127.019	0,06	3	Federrina 8
47 4.00934.017	0,24	3	Sechskantmutter M8
48 21.1077	1,50	1	Kupptungsdeckeldichtung
49 4.06504.001	3,00	1	Radialdichtring BA 14 x 24 x 7
50 21.1108		1	Deckel (auf Anfrage)
51 4.07603.002	0,12	11	Atudichtring 6 x 12
52 4.00985.002	0,12	11	Stopmutter M6
52 4.00986.006	0,28	oder	Sicherheitshutmutter M6
53 4.06799.006	0,12	1	Wellensicherung 7,2
54 21.1081	0,06	1	Scheibe
55 21.1316	9,50	2	Schlepphebel (Tauschzeit)
56 21.1010	0,50	1	Distanzscheibe (Nachfertigung)
57 21.1080	20,00	1	Schlepphebelachse (Neuteit)
58 4.00471.007	0,16	1	Sicherungsring 12 x 1
59 21.1319		1	Steuerradsatz mit Nockenwelle
59a 4.06888.005	0,16	1	Scheibenfeder 4 x 5
59b 21.1318	133,50	1	Nockenwelle (Neuteit)
59c 21.1315	74,00	Bed.	Nockenwelle, Uberarbeiten (im Tausch)
59d 21.1087	5,30	2	Buchse fur Nockenwelle \varnothing 13,6/17,0
59e 21.1812	5,30	Bed.	Buchse fur Nockenwelle UbermaB \varnothing 13,6/17,5
59f 4.00470.001	0,16	1	Verschlussscheibe 18m z. Nockenwelle LIMaseite

Tafel 2 Kurbeltrieb

0-__w

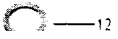

-10

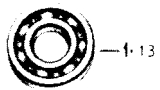
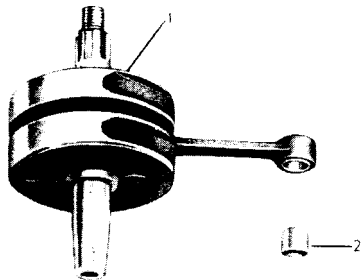

C2

--^

(2



7

8



KURBELTRIEB

Bitd Nummer	EURO	Stuck	Bezeichnung
-------------	------	-------	-------------

i [ei.ir](#)» co.),vu i Kurbetwette, ruilengeiagert (Reparaiur)
 Das rechte Lager so[] an der alien Kurbetweile ver-
 bleiben. Die reparierte Wette wird mit neuem rechten
 Lager ausgeliefert.

2	21.1665	6,00	1 Buchse zuin Pleuel
3	21.1134	34,50	1 Kolben 0 60 (Taiwan)
3	21.1138	59,50	Bed. Kolben 0 60 (Mahle)
4	4.73121.001	4,40	1 Kotbenbolzen
5	4.73123.002	0,28	2 Drahtsprengring 18
6a	2.33000.001	25,00	1 Satz Kolbenringe 0 60 (deutsche Quatitat)
7	2.33000.002		1 Verdichtungsring
8	2.33000.024		1 Schlitzring
3	21.1135	122,50	Bed. Kolben, UbermaB 1 0 60,5 (Mahle)
3	21.1165	65,00	Bed. Kolben, UbermaB 1 0 60,5 (italienisch)
4	4.73121.001	4,40	1 Kolbenbolzen
5	4.73123.002	0,28	2 Drahtsprengring 18
6a	2.33000.034	25,00	wahlw. Satz Kolbenringe 0 60,5 (KS)
7	2.33000.004		1 Verdichtungsring
8	2.33000.025		1 Schlitzring
3	21.1132	122,50	Bed. Kolben, UbermaB II 0 61,0 (Mahle)
3	21.1130	65,00	Bed. Kolben, UbermaB 11 0 61,0 (italienisch)
4	4.73121.001	4,40	1 Kotbenbolzen
5	4.73123.002	0,28	2 Drahtsprengring 18
6a	2.33000.005	6,00	1 Satz Kolbenringe 0 61,0 (Taiwan)
6b	2.33000.035	25,00	wahlw. Satz Kolbenringe 0 61,0 (KS)
7	2.33000.006		1 Verdichtungsring
8	2.33000.027		1 Schlitzring
3	21.1131	122,50	Bed. Kolben, UbermaB III 0 61,5 (Mahle)
4	4.73121.001	4,40	1 Kolbenbolzen
5	4.73123.002	0,28	2 Drahtsprengring 18
6a	2.33000.008	6,00	1 Satz Kolbenringe 0 61,5 (Taiwan)
6b	2.33000.036	25,00	wahlw. Satz Kolbenringe 0 61,5 (KS)
7	2.33000.007		1 Verdichtungsring
8	2.33000.028		1 Schlitzring
3	21.1169	106,00	Bed. Kolben, UbermaB IV 0 62 (KS)
3	21.1167	65,00	Bed. Kolben, UbermaB IV 0 62 0 (italienisch)
6b	2.33000.037	25,00	1 Satz Kotbenringe 0 62,0 (KS)
3	21.1123	65,00	Bed. Kolben, UbermaB V 0 62,5 (italienisch)
6b	2.33000.038	25,00	1 Kolbenringsatz 0 62,5 mm
9	4.06888.005	0,16	1 Scheibenfeder 4 x 5
10	siehe Tafel 1	Bild 59	
11	21.1193	0,60	Bed. Ausgleichscheibe 25 x 37 x 0,5
12	21.1122	3,00	1 Distanzring
13	4.00125.026	0,12	1 Scheibe 17 mit Fase
14	4.00985.008	1,00	1 Stopmutter M16 x 1,5

Tafel 3 Zylinderkopf / Zylinderkopf

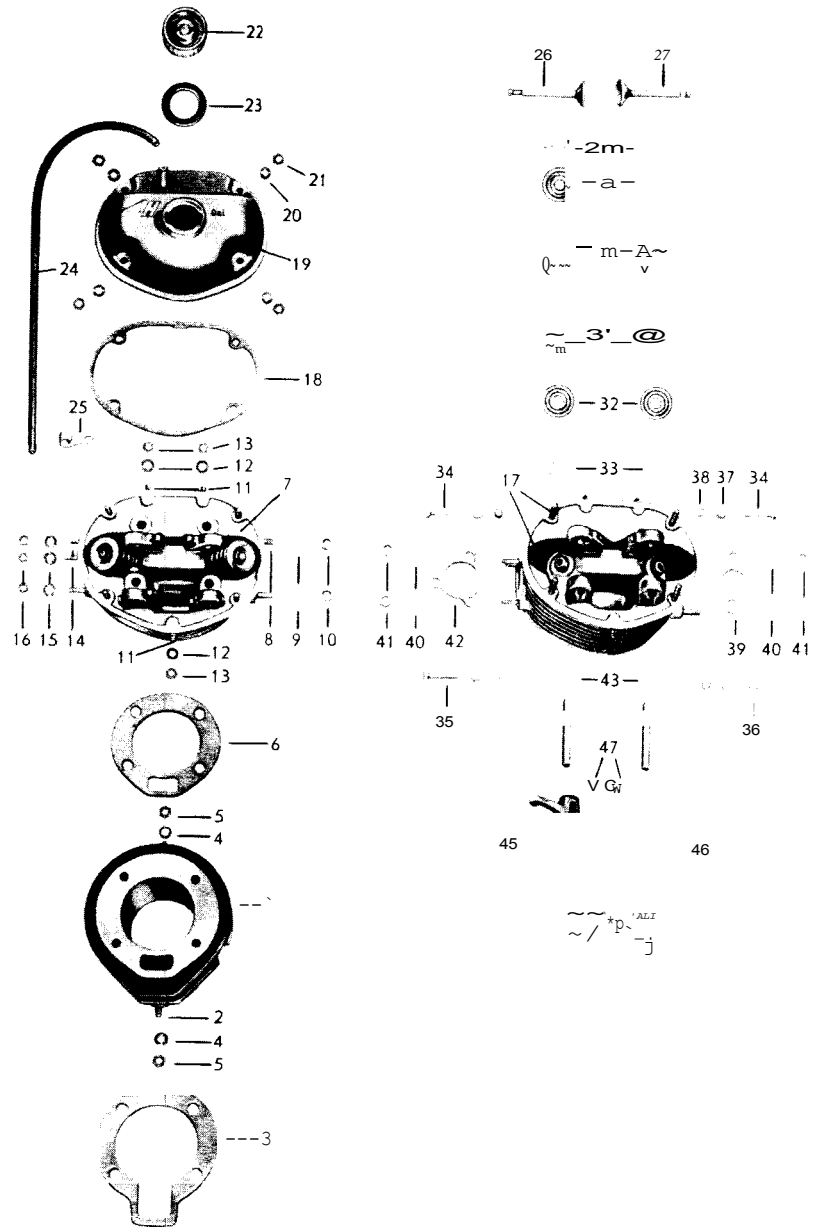

ZYLINDER/ZYLINDERKOPF

Bild Nummer	EURO	Stuck	Bezeichnung
	21.1139	1	Zylinder o 60
	21.1141	35,50	Bed. Zylinder, UbermaB 1 o 60,5 (Tauschteil)
1	21.1145	35,50	Bed. Zylinder, UbermaB 11 o 61,0 (Tauschteil)
1	21.1146	35,50	Bed. Zylinder, UbermaB III o 61,5 (Tauschteil)
1	21.1149	35,50	Bed. Zylinder, UbermaB IV o 62,0 (Tauschteil)
1	21.1155	35,50	Bed. Zylinder, UbermaB V o 62,5 (Tauschteil)
2	21.1013	0,28	2 Stiftschraube
3	21.1050	2,30	1 ZylinderfuBdichtung StandardmaB, Dicke 0,7 mm
3a	21.1052	2,70	Bed. ZylinderfuBdichtung UbermaB, Dicke 1,0
3b	21.1053	2,70	Bed. ZylinderfuBdichtung UbermaB, Dicke 1,5 mm
4	21.1012	0,12	2 Scheibe
5	4.00934.011	0,12	2 Sechskantmutter M6 V2A
6	21.1020	2,10	1 Zylinderkopfdichtung
6a	21.1021	7,50	wahntw. Zylinderkopfdichtung mit Kupferbrennsteg
6b	21.1023	7,50	oder Zylinderkopfdichtung aus Aluminium
7	21.1679	190,00	1 Zylinderkopf, bleifrei uberarbeiten; Reparatur
Ventile sollen im alten Kopf verbteiben, da Feder-			
teller and Klemnhbftten wiederverwendet werden.			
7a	21.1022	7,50	2 Ventilfehrung
7b	21.1676	7,50	2 Ventilfehrung UbermaB
8	4.00835.031	0,60	2 Stiftschraube M8 x 22
9	4.00137.014	0,12	2 Federscheibe 8 (gewolbt)
10	4.00934.015	0,12	2 Sechskantmutter M8 SW12
11	4.00835.007	0,60	2 Stiftschraube M6 x 20
11a	21.1013	0,28	1 Stiftschraube
12	21.1012	0,12	3 Scheibe
13	4.00934.011	0,12	3 Sechskantmutter M6 V2A
14	4.00835.008	1,10	3 Stiftschraube M6 x 22 (10.9)
15	4.00125.007	0,06	3 Scheibe 6,4
16	2.14450.001	0,70	3 Sechskantmutter M6, Kupfer
17	4.00835.011	1,10	4 Stiftschraube M6 x 30
18	21.1030	2,80	1 Dichtung zum Zylinderkopfdeckel
19	21.1142	16,50	1 Zylinderkopfdeckel (ab Motor Nr. 540 688)
20	4.00137.009	0,12	4 Federscheibe 6 (gewolbt)
20	99.2300	0,90	oder Spezialdichtscheibe mit eingelegter Gunrnidicht.
21	4.00934.011	0,12	4 Sechskantmutter M6 V2A
22	21.1144	3,00	1 Verschlussdeckel, verchr. (ab Motor Nr.540 668)
23	21.1779	0,90	1 Dichtung (ab Motor Nr. 540 668)
24	21.1115	2,00	1 Schlauch, 510 mm Lang (nicht original, Ersatz)
25	21.1112	1,50	1 BefestigungsschetLe (V2A)
26	21.1140	18,00	1 Austassventil
27	21.1143	18,00	1 Einlassventil
28	21.1015	0,90	4 Klemmhalfte
29	21.1016	6,00	2 oberer Federteller
30	21.1337	1,50	2 auBere Ventiltfeder
31	21.1336	1,20	2 innere Ventiltfeder
32	21.1029	6,00	2 unterer Federteller
33	21.1673	0,30	Bed. Scheibe 12,1 x 25 x 0,25 mm fur Ventiltfedern
33a	21.1674	0,30	Bed. Scheibe 12,1 x 25 x 0,5 mm fur Ventiltfedern
33b	21.1675	0,30	Bed. Scheibe 12,1 x 25 x 1,0 mm fur Ventiltfedern
34	4.00931.023	0,16	2 Sechskantschraube M6 x 32
35	21.1137	0,16	1 Sechskantschraube
3A	6 nnR3c nn7	n,6n	1 Stiftschraube M6 x 20

ZYLINDER/ZYLINDERKOPF

Bild Nummer	EURO	Stuck	Bezeichnung
37	00137 009	0,12	4 Federscheibe 6 (geuolbt)
38	4.00934.009	0,10	4 Sechskantmutter; M6 (verzinkt)
39	21.1019	1,00	1 Einlassdichtung
40	4.00125.013	0,12	4 Scheibe 8,5 x 17,5 x 2
41	4.00934.017	0,24	4 Sechskantnutter M8
42	21.1136	0,80	1 Dichtung
43	21.1338	0,28	Bed. Scheibe 0,5 mm
43a	21.1339	0,28	Bed. Scheibe 0,3 mm
43b	21.1340	0,28	Bed. Scheibe 0,25 mm
44	21.1028	1,80	2 Kipphebelachse
45	21.1032	13,00	1 Kipphebet, Austass (Tauschteil)
46	21.1033	13,00	1 Kipphebel, Einlass (Tauschteil)
47	4.00934.009	0,10	2 Sechskantmutter M6 (verzinkt)
48	21.1009	4,40	2 Kugelschraube zum Kipphebet (Neuteit)
49	21.1027	1,80	4 Buchse zum Kipphebel
50	21.1051	10,50	2 StoBelstange nur im Tausch

Tafel 4 Kupplung

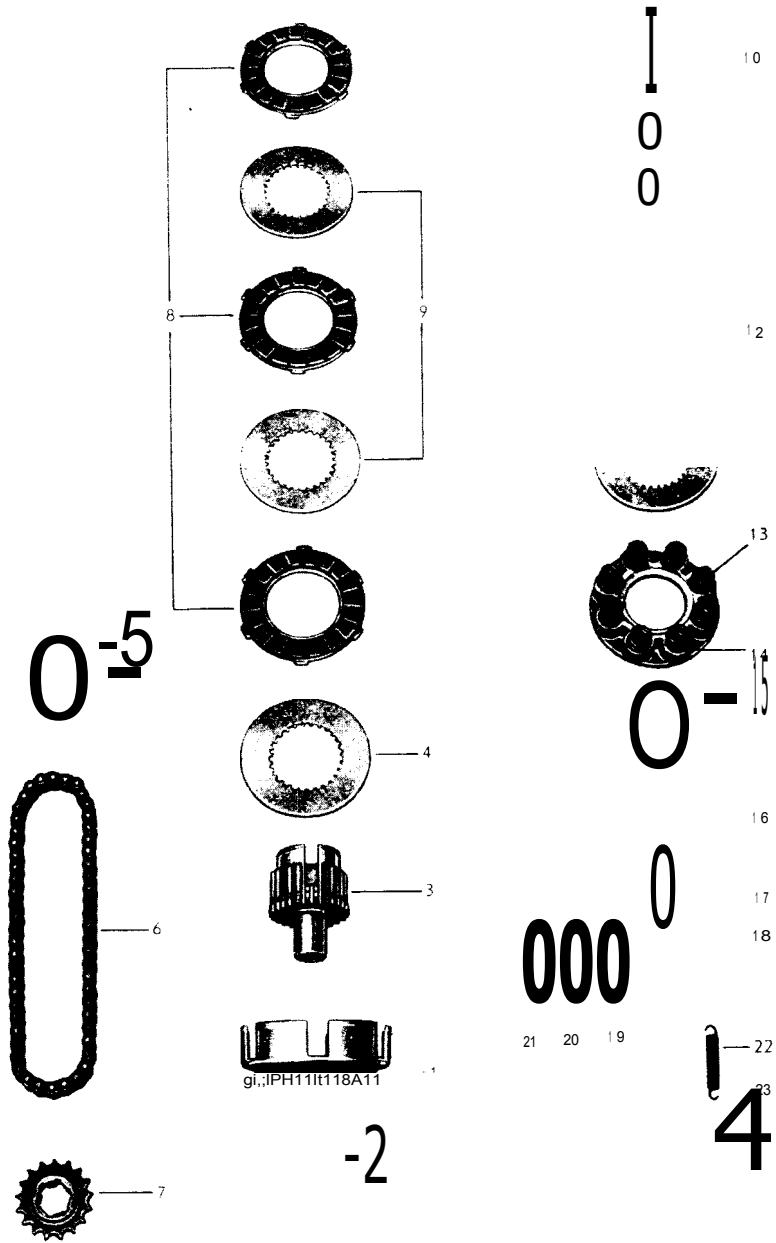

KUPPLUNG

Bud Nmner	EURO	Stuck	Bezeichnung
1	21_1203	Sfl SCI	1 Kippl i ngsgl ncke mi t Kartenrari (T Ais,htaL 1
2	21.1059	3,00	1 Anlaufsc:heibe (Neuanfertigung)
3	21.1196	83,00	1 Reparatur von Kupplungsglocke + Inner,
4	21.1037	13,00	2 Endlamette (Neuteil)
5	21.1038	1,20	1 Drahtsprengring
6	21.1035	12,00	1 Prim6rkette
7	21.1192	32,50	1 Kettenrad
8	21.1202	6,00	3 AuBenlamelle mit "Reico"-Belag
9	21.1194	12,00	2 Innenlamelle (Neuteit)
10	21.1199	9,00	1 Kupplungsstift
11	4.00711.001	9,50	1 Scheibenrillenlager 51100
12	21.1198	10,50	1 Abhebering (gebraucht)
13	21.1039	0,60	8 Druckfeder
13a	4.00125.033	0,16	Bed. Scheibe 17 x 8,5 x 1,5
14	21.1041	9,00	1 Federteller (gebraucht)
15	21.1040	1,80	1 Drahtsprengring
16	21.1060	3,60	1 Dichtungskappe
17	21.1200	21,00	1 Kupplungsschnecke (gebraucht)
18	21.1201	3,60	1 Kupplungshebel
19	2.14580.003	0,16	1 Scheibe 25 x 8,4 x 2
20	4.00127.020	0,06	1 Federring 8
21	4.00934.015	0,12	1 Sechskantmutter M8 SW12
22	99.1034	1,00	1 Zugfeder
23	21.1058	2,40	1 Malteblech

TaVeU5 Ge0riebe

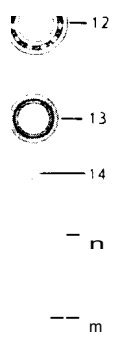
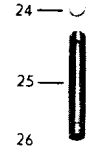
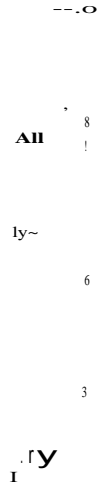
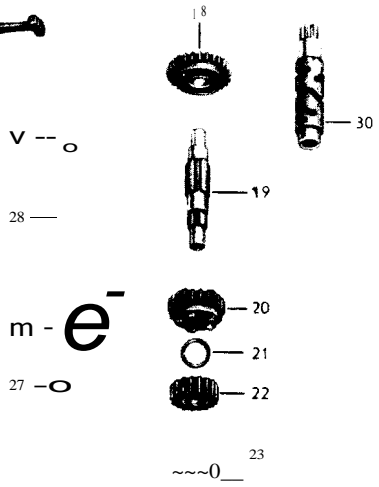
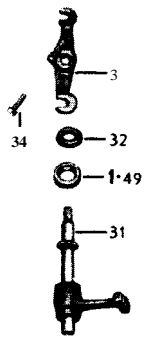

GETRIEBE

Bud Nummer	EURO	Stuck	Bezeichnung
1	21.1240	18,00	1 Abtriebswelle (gebraucht)
2	21.1240	26,00	1 Schaltrad, 2. and 4. Gang (gebraucht)
3	21.1212	41,00	1 Klauenrad, 2. Gang (Neuteil)
4	21.1214	3,00	1 Segmentscheibe
5	21.1216	6,00	1 Sprengring (Neuanfertigung)
6	21.1215	5,00	1 Hillsenring (Neuanfertigung)
7	21.1208	35,50	1 Kupplungswelle (gebraucht)
8	21.1210	20,50	1 Nadellager (zweiteilig)
9	21.1217	1,20	1 Distanzbuchse
10	2.14532.001	0,12	1 Federring 14
11	4.00936.009	0,50	1 Sechskantmutter M14 x 1,5 phs
12	4.00625.016	7,00	1 Ringrittentager 6005
13	4.06504.008	3,60	1 Radiatdichtring BA 25 x 35 x 7
14	4.06888.005	0,16	1 Scheibenfeder 4 x 5
15	99.1160	26,50	1 Kettenrad 11 Zahne (deutsche Herstellung)
15a	21.1166	29,50	1 Kettenrad Z=10, Beiw. (deutsche Herstellung)
16	99.1042	0,80	1 Sicherungsblech
17	4.00936.008	0,60	1 Sechskantmutter M12 x 1,5 (Linksgewinde, flach)
18	21.1244	25,00	1 Laufrad, 1. Gang (gebraucht)
18a	21.1221	7,00	1 Buchse
19	21.1209	38,50	1 Vorgelegewelle (gebraucht)
19a	21.1780	5,30	1 Buchse für Vorgelegewelle 0 14,0/17,5
19b	21.1086	5,30	Bed. Buchse für Vorgelegewelle Untermaß 0 13,6/17,5
20	21.1236	25,00	1 Schaltrad, 1. and 3. Gang (gebraucht)
21	21.1218	4,70	1 Druckring
22	21.1241	25,00	1 Klauenrad, 3. Gang (gebraucht)
22a	21.1221	7,00	1 Buchse
23	21.1223	25,00	1 Zahnrad, 4. Gang (gebraucht)
24	4.00471.009	0,12	2 Sicherungsring 14 x 1
25	21.1229	7,00	1 Schaltgabetachse für 2. and 4. Gang (gebraucht)
26	21.1228		1 Schaltgabel, 2. and 4. Gang
27	4.00471.006	0,12	2 Sicherungsring 10 x 1
28	21.1226	4,70	1 Schaltgabetachse, 1. and 3. Gang (gebraucht)
29	21.1225	21,00	1 Schaltgabel, 1. and 3. Gang (gebraucht)
30	21.1230	44,50	1 Schaltwalze (gebraucht)
31	21.1243		1 Schaltsegment
32	21.1085	0,28	1 Gummiring 13 x 18 x 2,5
33	21.1270	29,50	1 Schalthebel (Stahlguss)
34	4.00084.065	0,12	1 Zylinderschraube M6 x 20

Getriebe mit verändertem Klauenspiel ab M.Nr. 601 771:

1	21.2080	47,50	1 Abtriebswelle
2	21.2084	35,50	1 Schaltrad (Neu)
3	21.2090		1 Klauenrad 2. Gang
18	21.2088	25,00	1 Laufrad 1. Gang
20	21.2084	35,50	1 Schaltrad (Neu)
22	21.2083	25,00	1 Klauenrad 3. Gang (gebraucht)

Samtliche anderen Getriebeteile sind gleich.
Bis Mot.Nr. 601 771 oben angeführte Idle nicht
einzel, sondern nur komplett austauschen!

Tafel 6 AnlaB-Ziind-Lichtanlage

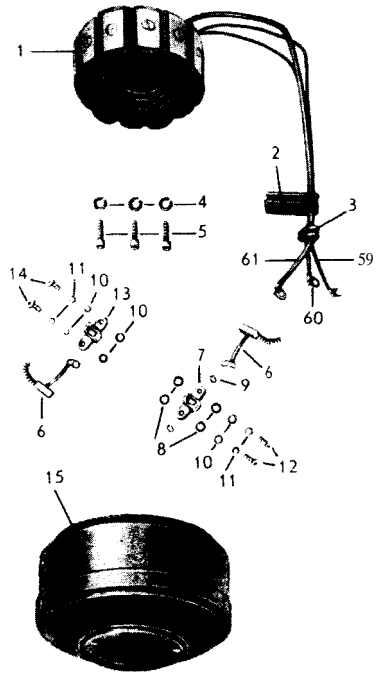

17-09-16

0-18

-19

21

22

-20 29

23

α - 30

* O

- 25

- 26

- 27

- 28

58 =

- 57

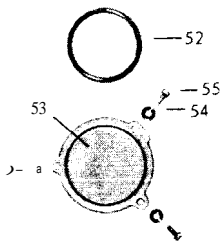
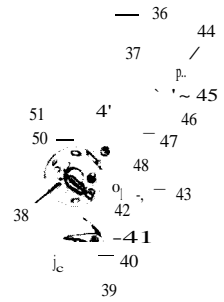
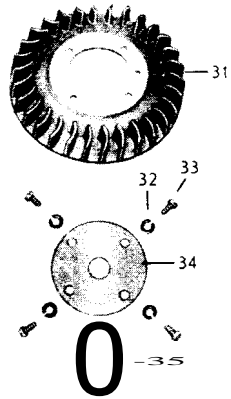

ANLASS-ZUND-LICHT-ANLAGE

Bild Nummer	EURO	Stuck	Bezeichnung
1		LIMA	AZ DAQ 90/1211700 + C ,2R2
1 ^u	21.1278	125,00	1 Magnetsystem, votlstandig (Reparatur)
2	21.1271	4,20	1 Kabeldurchfuhrung
3	21.1063	1,80	1 Kabeldurchfuhrung
4	4.00127.011	0,16	3 Federring 6 V2A
5	4.00912.020	0,12	3 Innensechskantschraube M6 x 25
6	21.1895	17,50	1 Satz Kohtebursten (Neuanfertigung)
7	21.1493		2 Burstenhalter + AZSA 3 Z 1 X 304
8	21.1494	0,10	8 Isolierscheibe
9			2 Isolierbuchse
9a	21.1491	7,00	Satz Isotierbuchsen and -scheiben (Bosch)
10			8 Unterlegscheibe
11	4.00127.004	0,06	8 Federring 3
12	4.00086.005	0,12	4 Halbrundschrabe M3 x 10
13	21.2034	1,80	2 Burstenhalter - AZSA 3 Z 2 X 304
14	4.00086.003	0,12	4 Halbrundschrabe M3 x 8
15	21.1277	104,00	1 Anker AZAN 3 Z 3 Z (Reparatur)
16	4.00007.002		1 Zylinderstift
17	21.1275	1,50	1 Scheibe (Nachfertigung)
18	4.00127.023	0,06	1 Federring 10
19	4.00931.067	0,40	1 Sechskantschraube M10 x 25 (10.9)
20a	21.1897	50,50	1 Selbstversteller ZVSV 1 Z 1 Z
20			1 Selbstverstellerplatte
21			1 Fliehgewicht
22	21.1709	1,50	2 Schraubenfeder WSF 89 Z 46 X
23			2 Isolierscheibe
24			2 Sicherungsscheibe
25	21.2012	29,00	1 Nocken ZVNC 4Z 1Z f. Selbstverst. Nachfertigung
26			1 Isolierscheibe
27			1 Scheibe
27a			Bed. Ausgteichscheibe
28			1 Sprengring
29	4.00433.002	0,06	2 Scheibe 4,3
30	4.00084.016	0,10	2 Zylinderschraube 4 x 6 V2A
31	21.1062	23,50	1 LUfterrad aus Alu (gebraucht)
31a	21.1061	21,50	Bed. LUfterrad aus Kunststoff (gebraucht)
31b	21.2019	2,30	1 Verstarkungsscheibe fur KunststoffLUfterrad
32	4.00127.015	0,06	4 Federring 6
33	4.00084.058	0,16	4 Zytinderschraube M6 x 12 V2A
34	21.1065	3,30	1 Deckbtech
35	21.1047	0,40	1 Dichtung
36	21.1045		1 Fitzhalter
37	21.1274	0,90	1 Filzplatte
38a	21.1902		1 Unterbrecher, votlstandig ZVU B 7 Z 1 Z
38	21.1898	30,00	1 Unterbrecherplatte (gebraucht, auf Anfrage)
39	21.1899	12,00	1 Kontakttrager + Unterbrecherhebel, komplett
40	21.1710	0,16	1 Zylinderschraube
41	21.1900		0 Unterbrecherhebel
42			Bed. Ausgleichscheibe
43			1 Sprengring
45			1 Isolierplatte
46			1 Isolierplatte
47			1 Isolierplatte
48			1 Feder,ri,,ng

ANLASS-ZUND-LICHT-ANLAGE

Bild Nummer	EURO	Stuck	Bezeichnung
49		1	2crhckantmutter
50	4.00127.006	0,12	2 Federring 4 V2A
51	4.00084.016	0,10	2 Zylinderschraube 4 x 6 V2A
52	21.1046	0,80	1 Gummiring 48,9 x 2,62
53	21.1064	10,00	1 Verschlussdeckel V2A, verchromt
54	4.00127.006	0,12	3 Federring 4 V2A
55	4.00084.021	0,10	3 Zylinderschraube M4 x 10 V2A
56	21.1083	1,20	1 Gurtmuffe
57	21.1901	3,40	1 Anschlusskabel mit isolierrohr
58	21.1487	0,60	1 Isolierrohr
59			1 Kabel DF
60			1 Maschinenkabel D+ 61
61			1 Anlasserkabel

Tafel 7 Gemischbildung .BhnQ

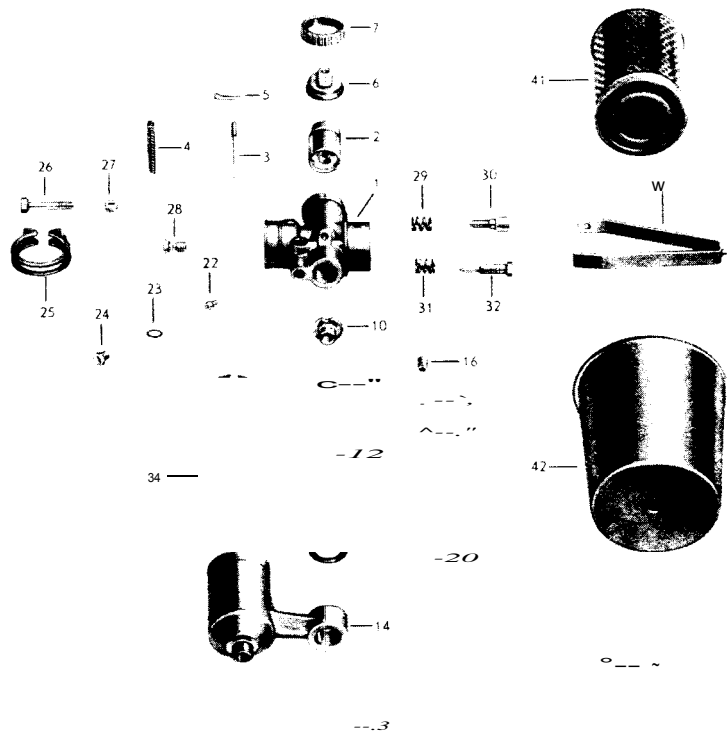

35

36

GEMISCHBILDUNG BING

Bud Nuimer	EURO	Stuck	Bezeichnung
------------	------	-------	-------------

Alternativ zum Vergaser 21.1300 ist jetzt der auf der nächsten Seite angegebene Vergaser lieferbar.

Fitter, Glocke and Hatter sind bei diesem Vergaser anders and sind unter den ebenfalls dort angegebenen Bestellnummern erhältlich.

1a	21.1300		1 Vergaser 022 mm "Ring" 1/22/355 nicht lieferbar
1	21.1830		1 Vergasergehause
1b	21.1871	2,10	Bed. DICHTUNGSSATZ fur Vergaser (Bing)
1c	21.1873	11,50	Bed. Hartgewebebuchse gegen Hitzestau im Vergaser
2	21.1834	11,00	1 Gasschieber (22-358)
3	21.1843	2,90	1 DUsennadel (46-925)
4	21.1852	0,40	1 Schieberfeder (60-110)
5	21.1854	0,40	1 Klemnbogel (61-400)
6	21.1831	3,00	1 Deckelplatte (20-050)
7	21.1832	3,60	1 Deckelverschraubung (21-480)
8	21.1838	0,24	1 Sechskantmutter (42-605)
9	21.1845	1,00	1 Stellschraube (50-050)
10	21.1835	6,00	1 Mischkammer-Einsatz (25-010)
11	21.1857	0,24	1 Dichtring (65-134)
12	21.1842	46,50	1 Pumpenzylinder (45-521)
12a	21.1859	59,50	1 Pumpe, komplett
13	21.1858	0,24	2 Dichtring (65-241)
14	21.1860		1 Schwimmergehause (30-140)
15	21.1848	21,00	1 Abschlussschraube (50-280)
16	21.1833	1,80	1 Pumpenkolben (22-010)
17	21.1855	0,28	1 Ventilpl6ttchen (65-035)
18	21.1849	1,50	1 Verschraubung (50-340)
19	21.1851	0,28	1 Feder (60-090)
20	21.1847	1,70	1 Verschlusschraube (50-120)
21	21.1840	2,10	1 HauptdUse (44-031)
21a	21.1869	2,10	Bed. Hauptduse o 85
21b	21.1877	2,10	Bed. Hauptduse o 88
21c	21.1878	2,10	Bed. HauptdUse o 90
21d	21.1879	2,10	Bed. Hauptduse o 92
21e	21.1880	2,10	Bed. Hauptduse o 95
21f	21.1881	2,10	Bed. Hauptduse 0 98
21g	21.1882	2,10	Bed. Hauptduse o 100
22	21.1985	2,10	1 0030 Leerlaufduse (44-031)
22a	21.1986	2,10	Bed. 0035 Leerlaufduse
23	21.1856	0,24	1 Dichtring (65-102)
24	21.1837	0,60	1 Sechskantschraube (40-705)
25	21.1850	2,10	1 Klemnring (49-045)
26	21.1836	1,20	1 Klemnschraube (40-622)
27	21.1839	0,28	1 Mutter (42-611) 80er
28	21.1841	3,60	1 Leerlaufduse (44-540)
29	21.1853	0,50	1 Feder (60-280)
30	21.1846	1,80	1 Stellschraube (50-080)
31	21.1853	0,50	1 Feder (60-280)
32	21.1844	4,70	1 Luftregulierschraube (50-018)
33	21.1861	7,50	1 Schwimmergehausedeckel (32-721)
34	21.1863	11,00	1 Schwimmer (35-072)
35	21.1864	3,00	1 Schwimbernadel (47-960)
36	21.1867	0,16	1 Dichtring (65-191)

GEMISCHBILDUNG BING

Bild Nummer	EURO	Stuck	Bezeichnung
37	21.1862		1 Schlauchschwenkanschluss (34-030) n.m. lieferb.
38	21.1866	0,24	1 Dichtring 1;65-135)
39	21.1865	1,80	1 Befestigungsschraube (50-938)
40	21.1447	7,00	1 Halter (V2A)
41	99.1304	6,50	1 Filterpatrone
41a	21.2011	0,70	1 Gumliring
42	21.2006	8,00	1 Glocke Neuanfertigung
44	4.00985.001	0,10	1 Stopmutter M5

Der neue Vergaser (Ersatz für 21.1300)

V	21.2100	142,00	1 Vergaser o 22 mm "King", 1/22/Alternativ
Va	21.2101	163,00	Bed. Vergaser 21.2100 mit Filter, Glocke and Halter
Vb	21.2113	3,60	Bed. DICHTUNGSSATZ komplett

folgende Bildnum ern für den neuen Vergaser 21.2100
entsprechen nur sinngem5B den Abbildungen in der
Bildtafel 7

40	21.2104	7,00	1 Halter für Glocke am Vergaser 21.2100
41	21.2102	8,50	1 Filterpatrone für Vergaser 21.2100
42	21.2103	8,00	1 Glocke für Vergaser 21.2100
2	21.2106	10,50	1 Gasschieber
12a	21.2107	50,50	1 Beschleunigerpumpe komplett
15	21.2110	3,00	1 Abschlusschraube
21	21.2112	2,70	1 Hauptduse o 115
22	21.2111	5,30	1 Leerlaufdüse 0 35
34	21.2115	6,00	1 Schwimmer
34a	21.2114	0,50	1 Schwimmerachse
35	21.2105	6,00	1 Schwimbernadel
37	21.2108	2,10	1 Schlauchschwenkanschluss
39	21.2109	1,80	1 Hohlschraube

Tafel 8 Luffabfiihrungsanlage/Auspuffanlage

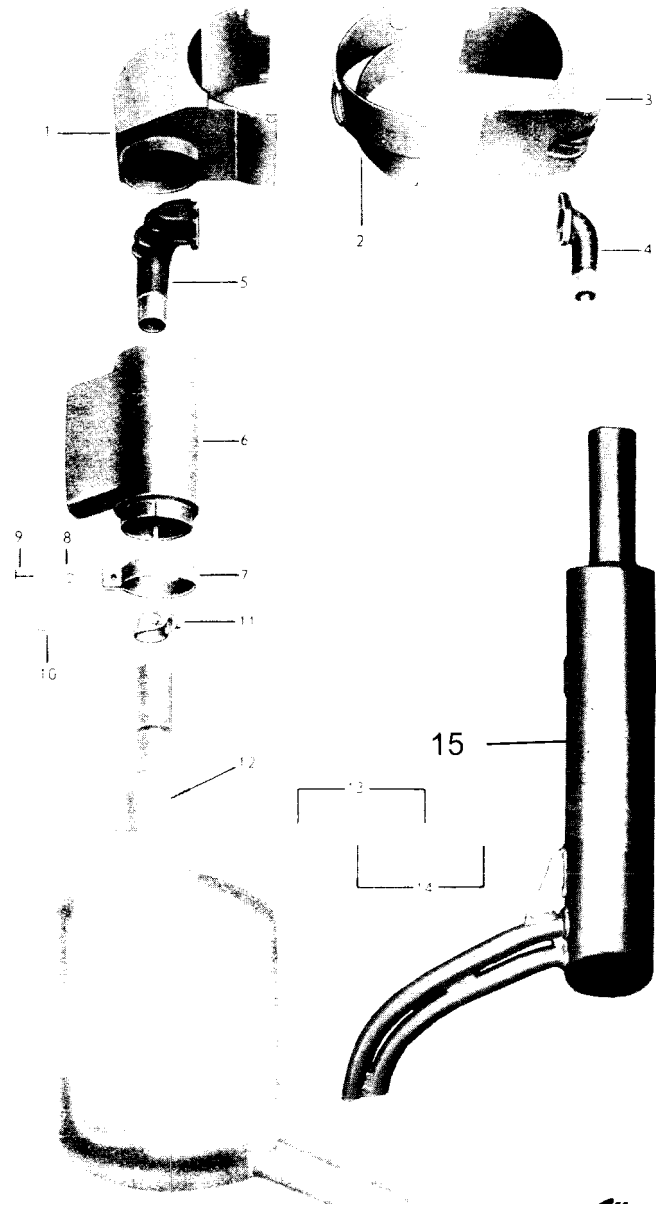

LUFTABFUHRUNGSANLAGE/AUSPUFFANLAGE

Bitd N"er		EURO	Stuck	Bezeichnung
1	21.1289	46,50	1	tuftefuhrungsbtech, Ausouffseite (Neuteil)
2	21.1290	23,50	1	Innenwand (Neuteil)
3	21.1296	44,50	1	Luftabfuhrungsblech, Ansaugseite (Neuteil)
4	21.1299	15,00	1	Ansaugkrumner
4a	21.1678	13,50	wahlw.	Ansaugkrumner mit Pertinaxbuchse (Tauschteil)
5	21.1310	16,50	1	Auslasskriinmer
6	21.1311	34,00	1	Luftabfuhrungsrohr fur Dampfer 21.1314 0 77
6a	21.1312	34,00	wahlw.	Luftabfuhrungsrohr fur Dampfer 21.1402
7	21.1308	3,30	1	Rohrschelle
8	4.00934.011	0,12	1	Sechskantmutter M6 V2A
9	4.00933.031	0,12	1	Sechskantschraube M6 x 20
10	4.00931.051	0,40	1	Sechskantschraube M8 x 35
11	21.1420	3,00	1	Norma-Spannschette
12	21.1314	83,00	1	Abgasschalldampfer Ausfuhrung 103 A2
12a	11.1349	23,50	Bed.	Auspuffzierblende (Alu, potiert)
13	4.00127.019	0,06	2	Federring 8
14	4.00933.046	0,24	2	Sechskantschraube M8 x 20 V2A
15	21.1402	68,00	wahlw.	Abgasschaltdampfer, rund (Ausfuhrung Hotland)

Tafel 9 Schwingarm

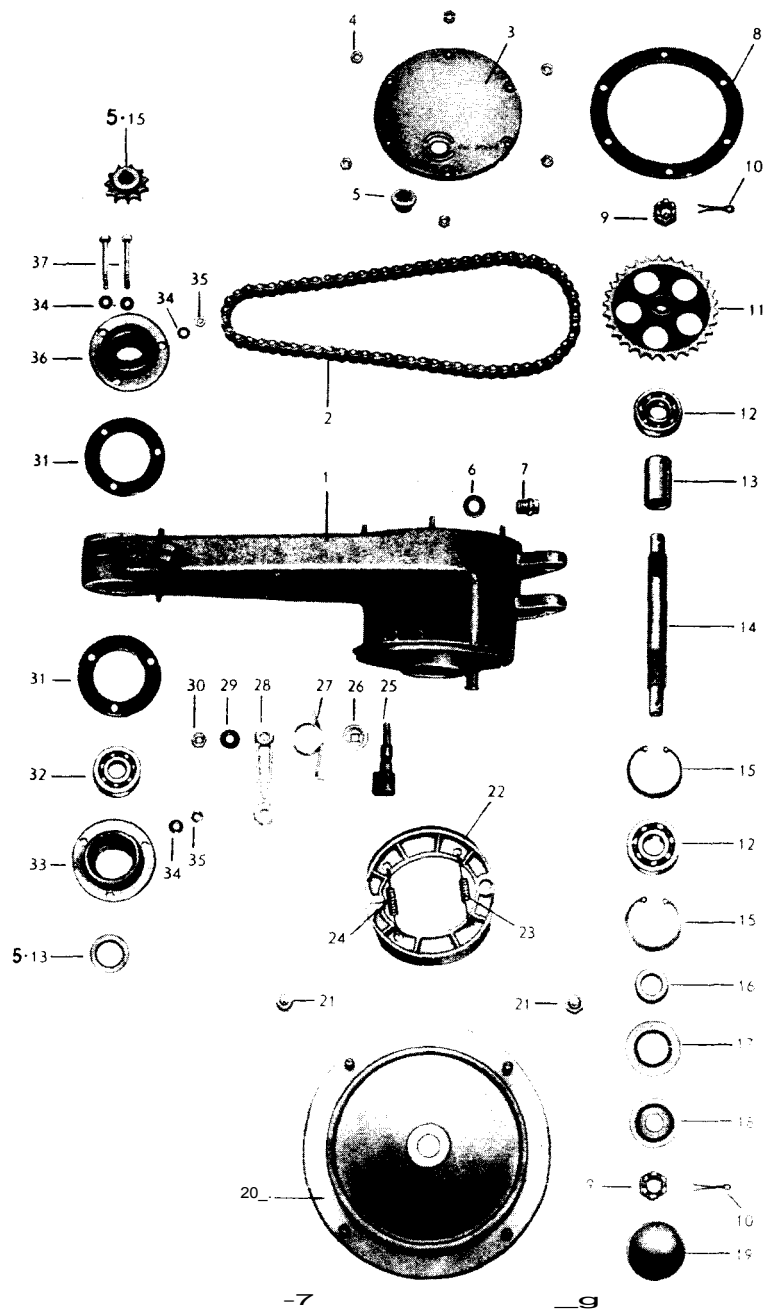

SCHWINGARM

Bild Nummer	EURO	Stuck	Bezeichnung
1	1,40	1	Schraube OIII (gebraucht)
1a 4.00835.005	1,40	6	Stiftschraube M6 x 18
1b 4.00835.002	1,40	6	Stiftschraube M6 x 10 (Neuteil)
1c 4.00835.003	1,40	2	Stiftschraube M6 x 15 (Neuteil)
2	21.1157	1	Einfach-Roltenkette
3	21.1446	1	Deckel (aus Alu, gtanzpoliert)
3a	21.1449	1	wahlw. Decket aus Edetstah, verchromt (ohne Offnung)
4a 4.00126.001	0,06	6	Scheibe 7
4	4.00934.011	0,12	6 Sechskantmutter M6 V2A
5	21.1184	1	Stopfen fur Kunststoffdeckel
6	4.07603.026	0,24	1 Aludichtring 16 x 22
6a 4.07603.030	0,24	Bed.	Aludichtring 18 x 24 (UbermaB)
7	4.00910.002	1,50	1 Verschlusschraube M16 x 1,5
7a 4.00910.001	1,50	Bed.	Verschlusschraube M18 x 1,5 (Ubermal)
8	21.1162	1,40	1 Dichtung fur Plastikdeckel
8a	21.1460	3,00	1 Dichtung fur Deckel 21.1446
9	4.00935.008	1,40	2 Kronenmutter M16 x 1,5
10	4.00094.023	0,12	2 Splint 4 x 40
11	21.1159	41,00	1 Kettenrad (Z=30) Solo (deutsche Herstellung)
11a	21.1007	41,50	Bed. Kettenrad (Z=31) Beiwagen
11b 4.00988.001	0,50	Bed.	Passscheibe 20 x 28 x 0,5
11b 4.00988.002	0,60	oder	Passscheibe 20 x 28 x 1
11b 4.00988.003	0,70	oder	Passscheibe 20 x 28 x 2
12	4.00625.039	9,00	2 Ringrillenlager 6304
oder wahlweise an Radseite			(vergi. INFO 3/91 S. 31)
12	4.00625.037	10,00	1 Ringrillenlager 6304-1RS
13	21.1154	4,70	1 Abstandshutse
14	21.1177	29,50	1 Antriebswelle
15	4.00472.021	1,70	2 Sicherungsring 52 x 2
16	21.1002	5,30	1 Abstandshutse
17	21.1170	4,70	1 Radialdichtring 30 x 52 x 10
18	99.1164	2,40	1 Halteblech
19	99.1163	4,10	1 Schutzkappe
20	21.1188	77,00	1 Radnabe, hinten mit Bremsring (Reparatur)
		Bitd 20a (ab	Fg.Nr. 0255 101)
20a	20.1102	77,00	1 Radnabe, hinten, 5-Loch (Reparatur)
21	11.1185	3,30	4 Radmutter V2A
		Bitd 21a and 21b (ab Fg.Nr. 0255 101)	
21a	4.00127.020	0,06	5 Federring 8
21b	4.00934.034	0,12	5 Sechskantmutter M8
22	99.1009	13,00	Paar Bremsbacken
22	99.1010	12,00	Paar Bremsbacken Ubergr6Be
23	99.1004	1,20	1 Zugfeder am Stutzbolzen
24	99.1003	1,20	1 Zugfeder am Bremsschlusel
25	21.1005	18,00	1 BremsschtUssel
26	99.1002	4,70	1 Stirnzahnscheibe (gebraucht)
27	21.1003	2,40	1 Rickholfeder (Neuanfertigung)
28	21.1183	12,00	1 Bremshebel (Hinterrad)
29	4.00137.014	0,12	1 Federscheibe 8 (gewolbt)
30	4.00934.015	0,12	1 Sechskantmutter M8 SW12
31	21.1152	1,50	2 -1gr UHS

SCHWINGARM

Bu d Nummer	EURO	Stuck	Bezeichnung
32 4.00625.047	7,50	1	Ringrittenlager 6303
33 21.1151		1	Lagerh(Ase (im Schw!ngentagersatz enthairen)
S 21.1153	71,00		Satz Schwingenlagerhutsen and Buchsen im Austausch
Sa 99.1073	23,50	2	Buchse (auch im Schwingenlagersatz)
34 4.07603.002	0,12	4	Atudichtring 6 x 12
35 4.00934.009	0,10	2	Sechskantmutter M6 (verzinkt)
36 21.1150		1	Lagerhutse (Deckseite)
37 4.00931.031	0,28	2	Sechskantschraube M6 x 60

Tafel 10 Motorlagerung

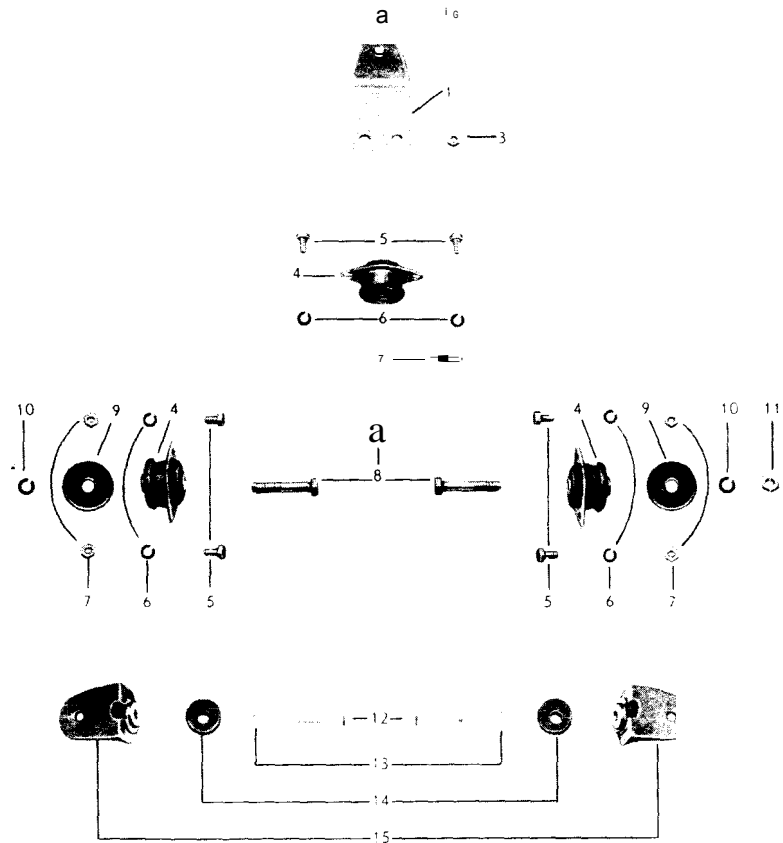

MOTORLAGERUNG

Bu	d Nurturer	EURO	Stuck	Bezeichnung
	21.1116	12,00	1	Buael fur Motoraufhanqung
2	21.1113	1,20	1	Sicheirungsblech
3	4.70616.001	0,28	2	Sechskantmutter M10 (flach)
4	99.1226	23,50	3	Motorlager, wie Original
4a	99.1229	11,50		wahlw. Motortager (nicht original, Ersatzfertigung)
5	4.00933.041	0,12	6	Sechskantschraube M8 x 15
6	4.00127.020	0,06	6	Federring 8
7	4.00934.015	0,12	6	Sechskantmutter M8 SW12
8	4.00931.073	0,28	3	Sechskantschraube M10 x 60
8	4.00931.074	0,80		oder Sechskantschraube M10 x 60 V2A
9	99.1228	0,28	2	Scheibe
10	4.00127.022	0,06	3	Federring 10
11	4.00934.020	0,12	3	Sechskantmutter M10
12	4.00931.070	0,28	2	Sechskantschraube M10 x 45
13	4.00127.022	0,06	2	Federring 10
14	21.1109	1,80	2	Unterlagscheibe V2A
15	21.1111	12,00	2	Lagerbugel (gebraucht)

Tafel 11 Rahmen

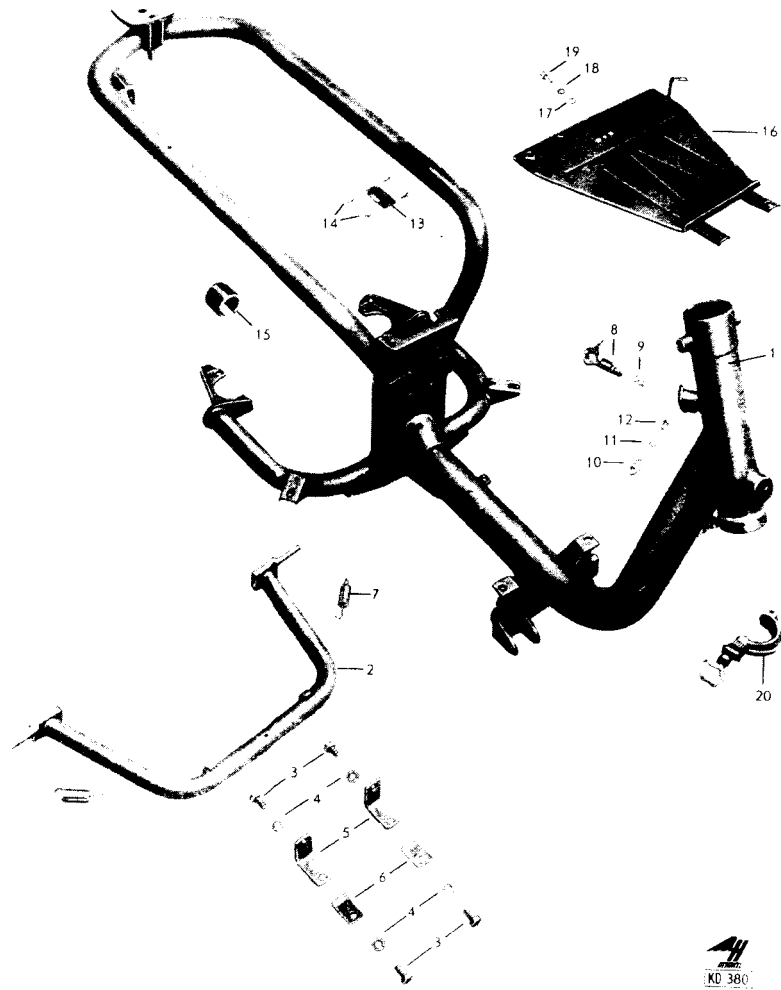

RAH MEN

Bild	Numoer	EURO	Stuck	Bezeichnung
1	11.12;2	"1,9,00	1	Ra,hmen gPh>rairirt (ohne Brief)
U	11.2009	18,00	Bed.	Umbausatz zur Bef. des neuen Kotfl. am Rahmen
2	11.1211	32,50	1	Stander ab Fahrgestellnr. 0205 001
2	11.1213	47,00	wahlw.	Stander (Typ 103 A2) in V2A
2a	11.1210	2,80	2	Standerendgummi
3	4.00933.046	0,24	4	Sechskantschraube M8 x 20 V2A
4	4.00127.021	0,16	4	Federring 8 V2A
5	11.1208	2,40	2	Befestigungswinkel
6	11.1350	2,40	2	Blattfeder (Neufertigung)
7	11.1209	2,50	2	Zugfeder
s	11.2082	41,50	Bed.	Seitenstander V2A
8	11.1335	9,00	1	Lenkschloss, nicht original (passt nahezu)
9	11.1014	0,28	1	Druckfeder
10	11.1013	1,50	1	Abschlussdeckel
11	4.00137.002	0,06	1	Federscheibe 4 (gewolbt) V2A
12	4.01476.007	0,12	1	Kerbnagel 4 x 10
13	11.1233	6,00	1	Typenschild
14	4.01476.001	0,10	4	Kerbnagel 2 x 4
15	11.1015	1,50	2	Gummischlauch
16	11.1341	46,50	1	Unterschutz (V2A)
17	4.09021.004	0,06	1	Scheibe 6,4 (Leichtmetalt)
18	4.00127.011	0,16	1	Federring 6 V2A
19	4.00933.026	0,12	1	Sechskantschraube M6 x 15
20	11.1730	68,00	1	Lenkungsdampfer mit Einbauanleitung (Ersatz)

Tafel 12 Vorderrad | Hinterradfederung

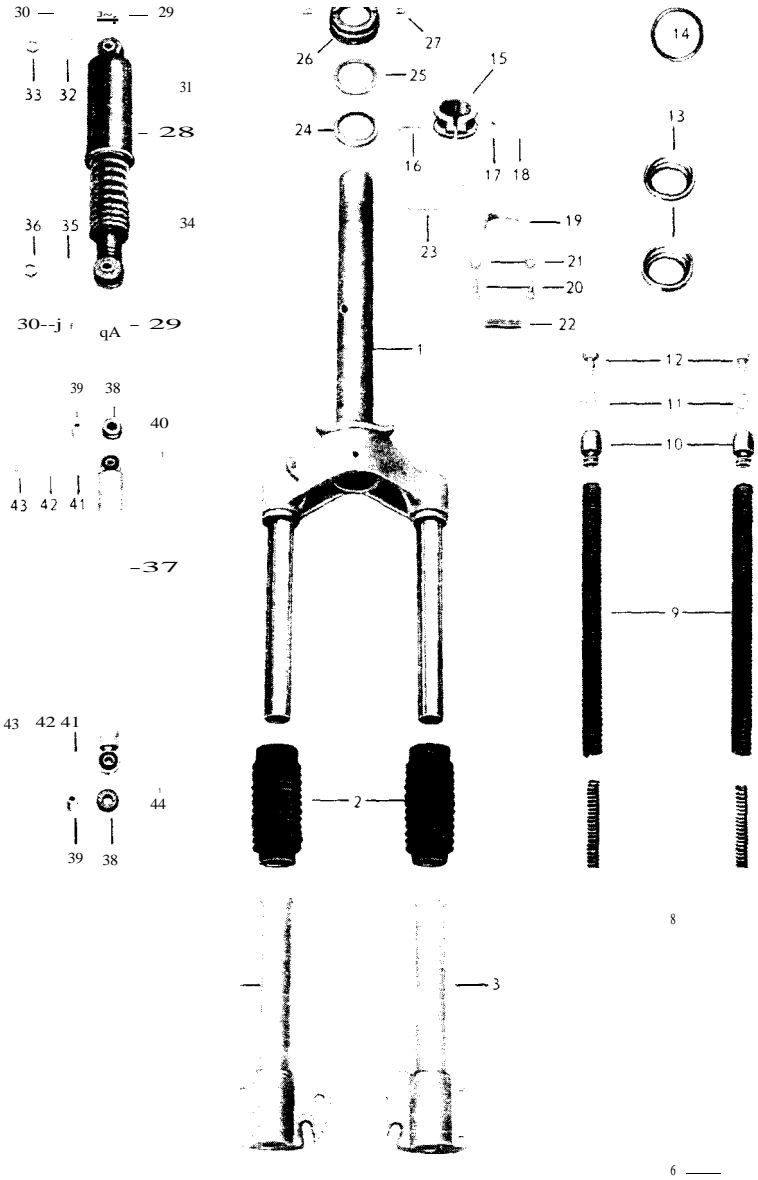

VORDERGABEL/HINTERRADFEDERUNG

Bild	Nummer	EURO	Stuck	Bezeichnung
	1a	11_1117	130,00	1 Vorderaabel. gebraucht (auf Anfrage)
	1	11.1160	89,00	1 Oberteil (auf Anfrage)
	2	11.1153	7,00	2 Faltenbalg
	3	11.1161	74,00	1 AuBenrohr, rechts (neu)
	4	11.1162	74,00	1 AuBenrohr, links (neu)
	5	4.00933.046	0,24	2 Sechskantschraube M8 x 20 V2A
	6	11.1152	0,90	2 Dichtscheibe
	7	11.1148	10,50	2 Federhalter, unten
	8	11.1155	10,50	2 Druckfeder, innen (gebraucht)
	9	11.1154	10,50	2 Druckfeder, auBen (gebraucht)
	10	11.1147	6,50	2 Federhalter, oben gebraucht
	11	11.1149	0,80	2 Scheibe 8 x 24 x 4 zn
	12	11.1150	1,20	2 Sechskantschraube M10 x 25
	13	11.1038	17,20	2 Rahmenlauftring (Neuteil)
	14	11.1166	0,90	2 Dichtring 4 x 60
	15	11.1036	10,50	1 Ktenmschelle (gebraucht)
	16	4.00931.048	0,28	1 Sechskantschraube M8 x 30 (10.9)
	17	4.00137.012	0,06	1 Federscheibe 8 (gewolbt)
	18	4.00934.015	0,12	1 Sechskantmutter M8 SW12
	19	11.1163	2,40	1 Kabelhatter V2A
	20	4.00933.009	0,12	2 Sechskantschraube M5 x 8 V2A
	21	4.00137.006	0,06	2 Federscheibe 5 (gewolbt)
	22	11.1164	0,60	1 Unterlegstück Gummi
	22a	11.1165		1 Gummiktebeband
	23	11.1040	0,70	1 Zylinderstift
	24	11.1151	14,50	1 Gabellauftring, unten (Neuteil)
	25	11.1039	14,50	1 Gabellauftring, oben (Neuteil)
	25a	4.05401.006	3,00	66 Satz Kugetn 0 5 mm
	26	11.1158	16,50	1 Ringmutter
	27	4.00551.023	0,40	2 Gewindestift M6 x 8 V2A
	28	11.1833	83,00	1 Federbein Hagon, verstellbar
	28	11.1832	138,00	wahlw. Gasdruckdampfer Bilsten
	28	13.1725	151,00	wahlw. Gasdruckfederbein Bilstein mehrf. verstellbar
	29	11.1733	1,80	2 Gunmipuffer, fur StoBdampfer alte Ausfuhrung
	30	11.1734		2 Befestigungsbuchse
	31	4.00931.087	0,50	1 Sechskantschraube M12 x 55
	32	4.00127.025	0,06	1 Federring 12
	32	4.00127.028	0,16	oder Federring B 12 V2A
	33	4.00934.023	0,20	1 Sechskantmutter M 12
	33	4.00934.024	0,28	oder Sechskantmutter M 12 V2A
	34	4.00931.091	0,90	1 Sechskantschraube M12 x 75 V2A
	35	4.00125.020	0,12	2 Scheibe 13
	36	99.1019	0,60	1 Springstopmutter
	37	11.1156	52,00	1 StoBdampfer fur Telegabel
	38	11.1736		2 Gumaipuffer
	39	11.1737		2 Befestigungsbuchse
	40	4.00931.048	0,28	1 Sechskantschraube M8 x 30 (10.9)
	41	11.1241	0,16	2 Scheibe
	42	4.00127.020	0,06	2 Federring 8
	43	4.00934.015	0,12	2 Sechskantmutter M8 SW12
	44	11.1159	0,50	1 Senkschraube mit Innensechskant M8 x 40 zn 8.8

Tafel2a Vordergabel

V-1 1

0-10

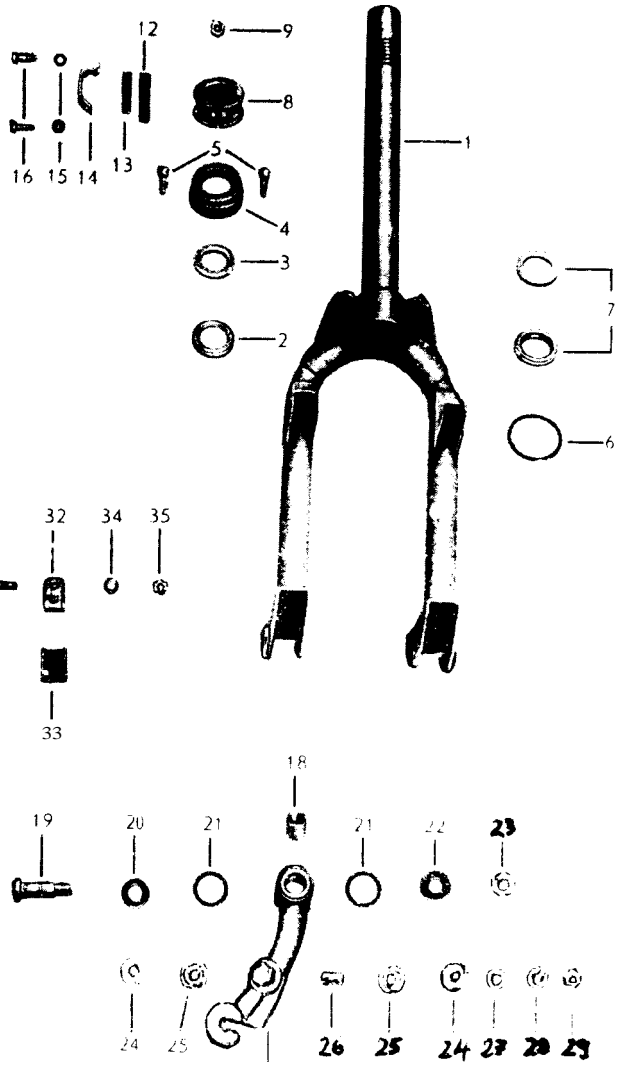

17

VORDERGABEL

Bild Nummer	EURO	Stuck	Bezeichnung
ab Fg.Nr. 0255 601			
1a	11.2099	148,00	1 Vorderradgabel, Neuteil
1	11.2100		1 Gabel
1b	11.1040	0,70	1 Zylinderstift
2	11.1151	14,50	1 Gabellauftring, unten (Neuteil)
3	11.1039	14,50	1 Gabellauftring, oben (Neuteil)
4	11.1158	16,50	1 Ringmutter
5	4.00479.010		2 Vierkantschraube
6	11.1166	0,90	2 Dichtring 4 x 60
7	11.1038	17,20	2 Rahmenlauftring (Neuteil)
7a	4.05401.006	3,00	66 Satz Kugeln 5 mn
8	11.1036	10,50	1 Klemmschelle (gebraucht)
9	4.00934.015	0,12	1 Sechskantmutter M8 SW12
	4.00137.012	0,06	1 Federscheibe 8 (gewotbt)
11	4.00931.048	0,28	1 Sechskantschraube M8 x 30 (10.9)
12	11.1164	0,60	1 Unterlegstück Gummi
13	11.1165		1 Gumniklebeband
14	11.1163	2,40	1 Kabethalter V2A
15	4.00137.006	0,06	2 Federscheibe 5 (gewotbt)
16	4.00933.009	0,12	2 Sechskantschraube M5 x 8 V2A
17	11.2118	15,00	1 Schwingarm, Links (Tauschtheit)
18	14.1284	5,60	1 Buchse
17a	11.2114	15,00	1 Schwingarm, rechts (Tauschtheit)
18a	14.1284	5,60	1 Buchse
19	14.1187	21,50	2 Passschraube (Neuanfertigung)
20	14.1287	1,20	2 Passscheibe, innen (Nachfertigung)
	14.14	0,60	4 Dichtring
22	14.1288	1,20	2 Passscheibe, auBen (Nachfertigung)
23	11.2120	0,60	2 Sechskantmutter M12 x 1
23a	4.71412.001		2 Kugetwulstschmierkopf 6
24	11.2123	1,50	4 Abdeckscheibe V2A
25	11.2129		4 Buchse
26	11.2122		2 Abstandsbuchse
27	11.2124	0,10	2 Scheibe
28	4.00127.022	0,06	2 Federring 10
29	4.00936.015	0,16	2 Sechskantmutter M10 x 1 (flach)
30	11.2121	59,00	Paar Schwingungsdampfer, Federbeine für Schwinge
31	4.00931.050	0,24	2 Sechskantschraube M8 x 35
32	14.1412	1,80	2 Kabelschelte
33	13.1381		2 Schutzgummi
34	4.00127.020	0,06	2 Federring 8
35	4.00934.034	0,12	2 Sechskantmutter M8

Tafel 13 Vorderradnabe t Kotflügel

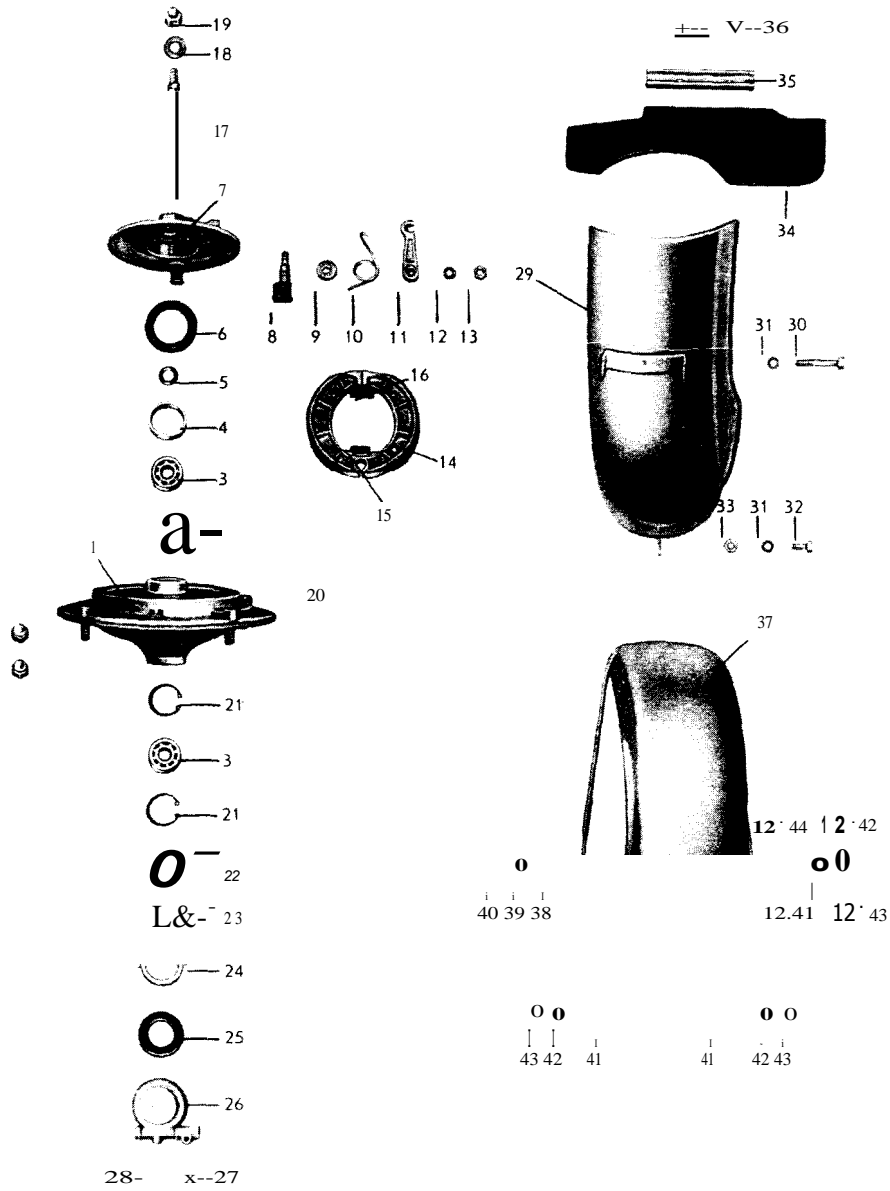

VORDERRADNABE/T.ACHOANTRIEB/KOTFLUGEL

Bild Nummer	EURO	Stuck	Bezeichnung
1	11.1180	35,50	1 Vorderradnabe, mit Bremsring (gebraucht) Tausch
2	11.1170	2,70	1 Abstandshulse
3	4.00625.018	5,30	2 Ringrillenlager 6202
3	4.00625.049	7,00	wahiv. Ringrillentager 6202 2RS
4	11.1168		1 Ring
5	99.1231	0,16	1 Passscheibe
6	11.1171	5,30	1 Radialdichtring 45 x 60 x 7
7	11.1182	22,00	1 Bremsscheibe ab Fg.Nr. 189 951 (Reparatur)
8	99.1224	9,00	1 Bremsschlosset
9	99.1002	4,70	1 Stirnzahnscheibe (gebraucht)
10	99.1238	2,10	1 RÜckholfeder
11	99.1232	9,00	1 Bremshebel ab Fg.Nr. 189 951
12	4.00137.014	0,12	1 Federscheibe 8 (gewolbt)
13	4.00934.015	0,12	1 Sechskantmutter M8 SW12
14	99.1009	13,00	Paar Bremsbacken
14	99.1010	12,00	Paar Bremsbacken Übergr6Be
15	99.1004	1,20	1 Zugfeder am Stutzbolzen
16	99.1003	1,20	1 Zugfeder am Bremsschlüssel
17	99.1225	25,00	1 Vorderachse V2A
18	4.01440.008	0,24	2 Scheibe 12 mit Fase
19	4.01587.012	1,80	2 Hutmutter M12 x 1,5 V2A ohne Nylon (hohe Form)
20	11.1185	3 30	4 Radmutter V2A
21	4.00472.014	0,90	2 Sicherungsring 35 x 1,5
22	11.1173	3,90	1 Radialdichtring 20 x 35 x 10
23	11.1169	5,30	1 Buchse (Neuanfertigung)
24	14.1310	3,90	1 Mitnehmerring (Neuanfertigung)
25	11.1127	1,20	1 Dichtung
26	11.1140	103,00	1 Nabenantrieb (Neuteil)
27	11.1727	0,28	1 Schraube M6 x 15
28	11.1728	0,60	1 Schmiernippel
29	11.1326	59,50	1 Kotflügel, hinten (Neuteil)
30	4.00931.037	0,40	1 Sechskantschraube M6 x 90
31	4.00127.011	0,16	2 Federring 6 V2A
32	4.00933.028	0,12	1 Sechskantschraube M6 x 18 V2A
33	4.00934.011	0,12	1 Sechskantmutter M6 V2A
34	21.1118	3,90	1 Schutzlappen
35	21.1117	1,80	1 Leiste (V2A)
36	4.00933.020	0,06	2 Sechskantschraube M6 x 10
37	11.1106	35,50	1 Vorderkotflügel (gebraucht)
38	4.00063.032	0,12	1 Senkschraube M8 x 20
39	4.00127.020	0,06	1 Federring 8
40	4.00934.015	0,12	1 Sechskantmutter M8 SW12
41	4.00933.026	0,12	4 Sechskantschraube M6 x 15
42	4.00127.011	0,16	4 Federring 6 V2A
43	4.00934.011	0,12	4 Sechskantmutter M6 V2A

a-7-

--6



0__v

2 ,a n

0__-''

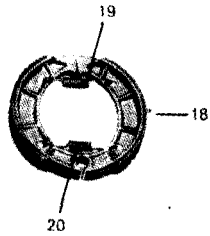
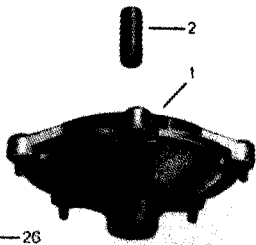

27



VORDERRADNABE/KOTFLUGEL

Bit d Ntrmer	EURO	Stuck	Bezeichnung
--------------	------	-------	-------------

V rde,- adnabe ab Fg.Nr. 0255 101,

1	14.1133	35,50	1 Nabe, vorn (gebraucht)
2	14.1135	3,60	1 Abstandshulse
3	4.00625.048	6,00	2 Ringrillenlager 6202 Z
3	4.00625.049	7,00	wahtw. Ringrillenlager 6202 2RS
4	99.1231	0,16	Bed. Passscheibe
5	14.1139	28,00	1 Bremsscheibe (gebraucht)
6	99.1225	25,00	1 Vorderachse V2A
7	4.01440.008	0,24	2 Scheibe 12 mit Fase
8	4.01587.012	1,80	2 Hutmutter M12 x 1,5 V2A ohne Nylon (hohe Form)
9	4.00472.014	0,90	2 Sicherungsring 35 x 1,5
10	14.1136	5,30	1 Buchse
11	99.1224	9,00	1 Bremsschlüssel
12	20.1218	4,00	1 Dichtring
13	20.1098	6,00	1 Stirnzahnscheibe (gebraucht)
14	99.1232	9,00	1 Bremshebel ab Fg.Nr. 189 951
15	99.1238	2,10	1 Ruckholfeder
16	4.00137.014	0,12	1 Federscheibe 8 (gewolbt)
17	4.00934.034	0,12	1 Sechskantmutter M8
18	99.1009	13,00	Paar Bremsbacken
18	99.1010	12,00	Paar Bremsbacken UbergroBe
19	99.1003	1,20	1 Zugfeder am Bremsschlüssel
20	99.1004	1,20	1 Zugfeder am Stutzbolzen
21	14.1310	3,90	1 Mitnehmerring (Neuanfertigung)
22	11.1127	1,20	1 Dichtung
23'	14.1219	102,50	1 Nabenantrieb (Neuteil)
24	4.03402.001	0,60	1 Kugetschmierkopf 6
25	4.00427.002		1 Schaftschraube M6 x 15
26	4.00127.020	0,06	5 Federring 8
27	4.00934.034	0,12	5 Sechskantmutter M8
27a	11.1537	2,70	Bed. Stutzblech fur M8-Gewinde V2A

Kotflugel vorn ab Fg.,Nr. 0255 601

Ka	20.2094	66,50	1 Vorderrad-Kotflugel aus GFK, vollstandig
Kb	4.00933.021	0,12	2 Sechskantschraube M6 x 12 V2A
Kc	4.00127:011	0,16	2 Federring 6 V2A
Kd	4.00933.093	0,12	1 Sechskantschraube M8 x 10
Ke	4.00137.014	0,12	1 Federscheibe 8 (gewolbt)

Tafel 14 Felgen / Bereifung

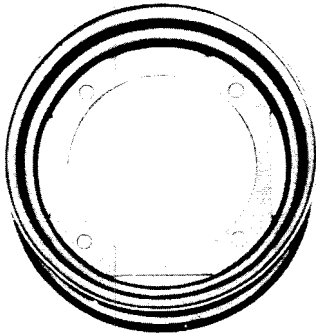
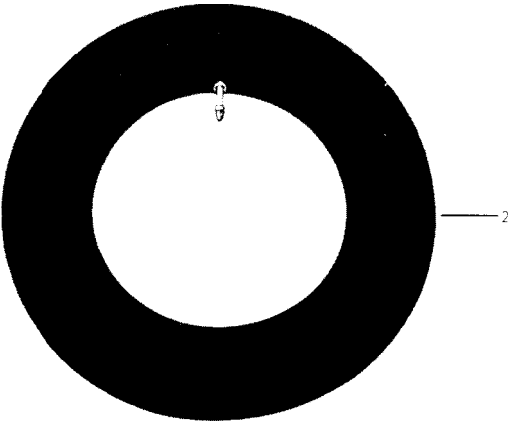
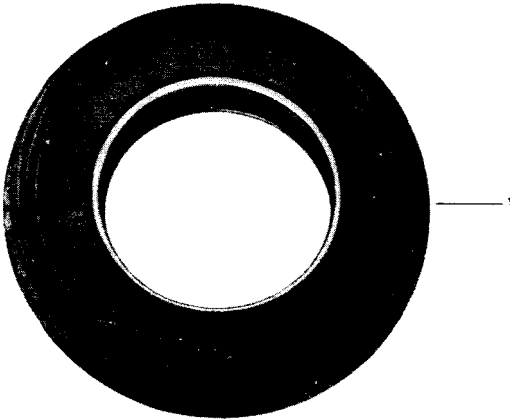

FELGEN/BEREIFUNG

Bud Nummer		EURO	Stuck	Bezeichnung
1	11.1913	35,50	3	Reifen Continental
	1.1915	44,50	wahiw,	Reifen Continental (Weilwand)
	11,1912	37,00	oder	Reifen Bridgestone ML 11 (tubeless)
1	11.1914	37,00	oder	Reifen (laufrichtungsgebunden) Bridgestone ML 8
2	11.1910	7,50	3	Schlauch (geredes Ventil für Tiefbettfette)
3	11.1186	38,50	3	Tiefbettfette 2,50x10 (gebraucht, grundiert)

Bei Verwendung schlauchloser Reifen (tubeless) wie Bridgestone ML 8 and ML 11 auf Tiefbettfette 11.1186 kann auch eine Montage ohne Schlauch erfolgen. Dazu erforderlich.

2a 11.1908 6,00 Bed. Ventileinsatz zian Verschrauben

Felgen/Bereifung ab Fg.Nr. 0255 101 (Schwinge)

1	11.1913	35,50	3	Reifen Continental
1	11.1915	44,50	wahiw,	Reifen Continental (Weilwand)
1	11.1912	37,00	oder	Reifen Bridgestone ML 11 (tubeless)
1	11.1914	37,00	oder	Reifen (laufrichtungsgebunden) Bridgestone ML 8
2	11.1865	7,50	3	Schlauch 4.00x10 gebog.Ventil f. geteilte Felge
Fa	14.1143	21,00	3	Fetgenhalfte mit Ventilloch (gebraucht)
Fb	14.1142	21,00	3	Fetgenhalfte (gebraucht)
Fc	14.1465			Bed. Schweißschraube
Fd	4.00127.011	0,16	10	Federring 6 V2A
Fe	4.00934.036	0,06	10	Sechskantmutter M6

Tafel 15 Verkleidung/5ifzkissen

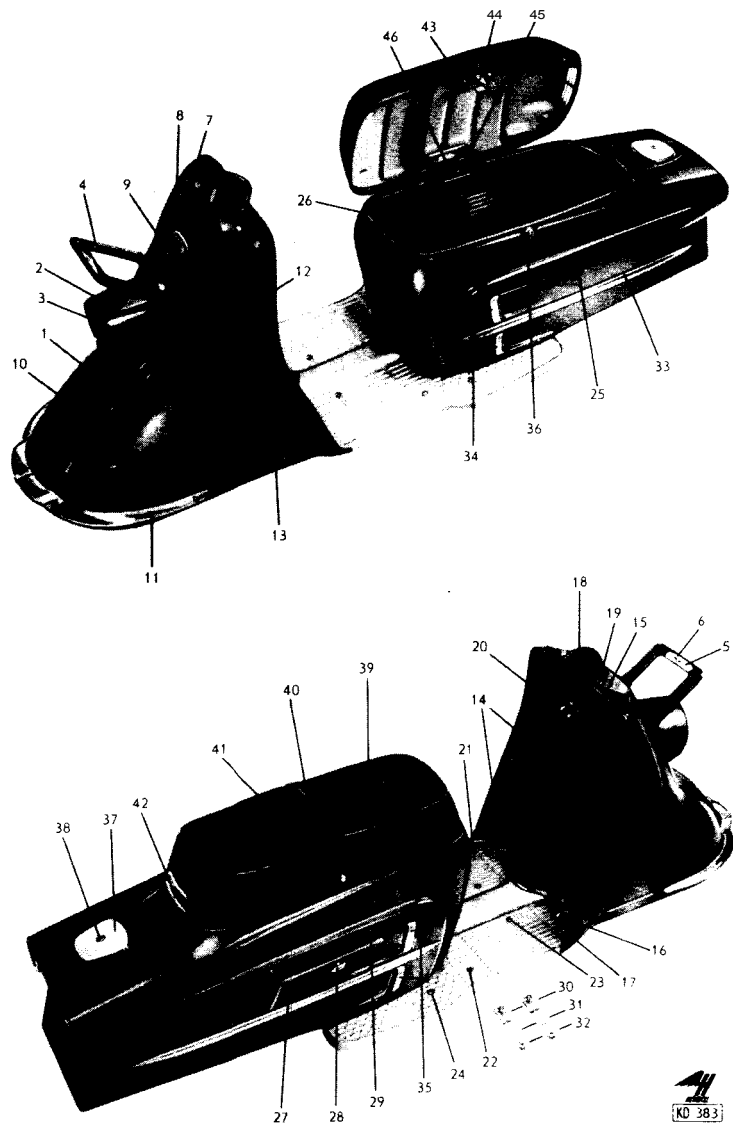

VERKLKEIDUNG/SITZKISSEN

Bitd Nummer		EURO	Stuck	Bezeichnung
Alte Teile fur Vorderhauben- and Bodenplatten- befestigung rind auch al_; Satz (V2A-Teite) erhatttich				
v	21.2013	10,50	Satz	Befestigungsteile fur Knieblech/Vorderhaube
B	99.2363	3,00	Satz	Befestigungsschrauben fur Bodenplatte V2A
1	11.1243	160,00	1	Vorderradverk Lei dung ab Fg.Nr. 0208 900 (GFK)
2	11.1251	32,50	1	Scheinwerferhaube (Neuteil)
3	11.1028	3,00	1	Scheinwerferbiese, schwarz oder grau
3a	4.00933.020	0,06	4	Sechskantschraube M6 x 10
3b	4.00127.011	0,16	4	Federring 6 V2A
3c	4.00934.011	0,12	4	Sechskantmutter M6 V2A
4	11.1057	21,00	1	Gepacktrager (gebraucht)
4	11.1058	29,50	wahlw.	Gepacktrager (Neuteil)
4a	4.00063.023	0,16	4	Senkschraube M6 x 16 V2A
4b	4.00127.011	0,16	4	Federring 6 V2A
4c	4.00934.011	0,12	4	Sechskantmutter M6 V2A
5	11.1023	2,70	1	Feder
6	11.1022	3,60	1	Linsensenbolzen V2A
6a	4.01475.001	0,40	1	Spannstift 3 x 16 V2A
7	11.1033	12,00	1	Riemenlasche (Neuanfertigung)
7a	4.00084.016	0,10	2	Zylinderschraube 4 x 6 V2A
7b	4.00127.006	0,12	2	Federring 4 V2A
8	11.1025	0,60	2	TURpuffer
8a	4.00125.004	0,10	2	Scheibe 4,3 V2A
8b	4.00084.026	0,06	2	Zylinderschraube M4 x 15
8c	4.00127.006	0,12	2	Federring 4 V2A
8d	4.00934.004	0,06	2	Sechskantmutter M4 V2A
9	11.1360	14,50	1	Plakette (HEINKEL, neue Ausfuhrung, Alu)
9a	4.07971.002	0,10	2	Zytinderblechschrabe 2,2 x 9,5 V2A
10	11.1362	19,00	1	Zeichen "TOURIST", neue Form V-formig
10a	11.1402	0,16	4	Speed-Fixe
11	11.1339	101,00	1	StoBstange, komplett (Ausfuhrung 103 A2)
11a	11.2001	0,16	2	Speedfix SED 5009
11b	4.00933.019	0,06	4	Sechskantschraube M6 x 8
11c	4.00137.009	0,12	4	Federscheibe 6 (gewblbt)
11d	11.1365	0,12	4	Gunmischeibe
12	11.1240		1	Schutzschild, gebraucht (auf Anfrage)
13	11.1400	1,80	pro m	Plastik-Keder (rot/kirschrot/schwarz/weiB/grau)
14	4.00091.014	0,16	4	Linsensenkschraube M6 x 16 V2A
15	4.00933.021	0,12	2	Sechskantschraube M6 x 12 V2A
15a	4.00127.011	0,16	2	Federring 6 V2A
16	11.1052	18,00	1	Gummiprofil: schwarz oder grau
17	4.00091.014	0,16	6	Linsensenkschraube M6 x 16 V2A
17a	4.00127.011	0,16	6	Federring 6 V2A
17b	4.00934.011	0,12	6	Sechskantmutter M6 V2A
17c	11.1024	0,60	4	Hohlscheibe
17c	11.1021	1,10	wahw.	Hohlscheibe (volt), verchromt
17d	4.00127.011	0,16	4	Federring 6 V2A
17e	4.00934.011	0,12	4	Sechskantmutter M6 V2A
17f	11.1376	0,12	6	Gummiunterlage (weiB)
18	11.1253	20,00	1	Kragen, schwarz, grau, weiB
19	11.1254	1,10	2	Ansatzscheibe
19a	4.00091.014	0,16	2	Linsensenkschraube M6 x 16 V2A

VERKLKIDUNG/SITZKISSEN

Bild Nummer	EURO	Stuck	Bezeichnung
19b 4.00127.011	0,16	2	Federring 6 V2A
19c 4.00125.014	0,16	2	Scheibe Its x 6,4 v2A
19d 4.00934.011	0,12	2	Sechskantmutter M6 V2A
20 99.1234	12,00	1	Handtaschenhaken (gebraucht)
20a 4.00091.005	0,12	4	Linsensenkschraube M4 x 8 V2A
20b 4.00127.006	0,12	4	Federring 4 V2A
20c 4.00934.004	0,06	4	Sechskantmutter M4 V2A
21 11.1113	110,00	1	Bodenplatte ab Fg.Nr. 0205 001 (Uberarbeitung)
22 99.1230	2,70	2	Anschlagknopf, schwarz, grau, weiB
23 4.00088.014	0,28	2	Linsensenkschraube M8 x 25 V2A
23a 4.00137.014	0,12	2	Federscheibe 8 (gewolbt)
23b 4.00934.015	0,12	2	Sechskantmutter M8 SW12
24 4.00964.050	0,50	2	Linsensenkschraube 8 x 45 V2A
24a 4.00137.014	0,12	2	Federscheibe 8 (gewolbt)
24b 4.00934.015	0,12	2	Sechskantmutter M8 SW12
25 11.1250	297,00	1	MittelstUck (Kofferkasten), neu
25 11.1252	71,00	1	MittelstUck (Kofferkasten), gebraucht
25a 11.1247	16,50	Bed.	Reparaturblech mit Kreuzsicke unter RUcklicht
26 11.1248	15,00	1	Deckel mit Verschluss fur Stauraun aus V2A
26a 11.1016	1,50	1	Kegelfeder
26b 4.01481.002	0,10	1	Spannstift 3 x 12
26c 11.1051	2,40	1	Gumniprofil
27 11.1245	35,50	1	Klappe (Neuteil)
27a 4.00094.023	0,12	2	Splint 4 x 40
28 11.1244	15,00	1	Verschussgriff fur Seitenklappe, komplett
28a 11.1016	1,50	1	Kegelfeder
28b 4.01481.002	0,10	1	Spannstift 3 x 12
29 11.1286	0,24	2	Puffer
30 11.1032	2,70	2	Rohrschelle
30a 99.2358	3,30	wahlw.	Knebelschraube V2A statt Sechskantmutter
31 4.00127.011	0,16	2	Federring 6 V2A
32 4.00934.011	0,12	2	Sechskantmutter M6 V2A
33 11.1340	56,00	Paar	Zierleisten (Neuanfertigung, Taiwan)
33a 11.1367	4,70	Satz	Klammern (4 groBe and 4 kteine) fur Zierleiste
34 11.1371	6,00	2	Zierstück, Links
34a 11.1376	0,12	4	Gummiunterlage (weiB)
35 11.1372	6,00	2	Zierstück, rechts
35a 11.1376	0,12	4	Gummiunterlage (weiB)
36 11.1336	17,50	1	Sitzschloss (Nachfertigung)
36a 11.1366	2,10	1	Blattfeder
37 11.1333		1	Gussplatte (Tourist) nicht mehr lieferbar
38 4.06912.004	1,10	1	Innensechskantschraube M12 x 25
38a 11.1077	0,50	1	Federscheibe
39 11.1330	219,00	1	Sitzbank komplett (schwarz, grau, rot)
39 11.1347	107,00	wahlw.	Sitzkissen (Tauschteil), Blechteil muss ok sein (die Auarbeitung dauert ca. 3 Wochen, Farbe angeben)
39a 11.1345	83,00	Bed.	Sitzplatte (Neuteil)
39b 11.1344	0,24	Bed.	Anschlagknopf fur Sitzbank = Puffer
39c 11.1658	47,50	Bed.	Schaunstoffauflage fur Sitz A2
39d 11.1657	23,50	Bed.	Sitzbezug grau,schwarz; weitere Farben: Anfrage
39e 99.2207	6,00	2 m	Kantenschutz fur Sitzbank schwarz oder grau
K 11.1877	59,50	Bed.	Kindersitz zun Einhangen (Farbe angeben)
40 11.1346	3,60	1	Haltegurt, Farbe angeben
40a 11.1392	0,16	2	Hohlscheibe

VERKLKEID'JNG/SITZKISSEN

Bud Nummer	EURO	Stuck	Bezeichnung
41	4.07988.005	0,12	2 Linsensenkkopfschraube 6 x 20
41a	4.06798.008	0,06	2 Facherscheibe 6,4
41b	11.1393	0,60	2 Hattebtech aus V2A, neu
41c	4.00934.011	0,12	2 Sechskantmutter M6 V2A
42	11.1383	14,00	1 Sitzbankschlitzblende V2A
42a	4.07972.001	0,10	4 Zylinderblechschraube 2,2 x 13 (Senkkopf) V2A
42a	4.07972.002	0,06	uahlu. Zytinderbtechschraube 2,9 x 13 (Senkkopf) V2A
43	11.1343	6,00	1 Beschtag (V2A) fur Sitzbank
43a	4.00933.026	0,12	2 Sechskantschraube M6 x 15
43b	4.00127.011	0,16	2 Federring 6 V2A
43c	4.00125.010	0,12	2 Scheibe 6,4 V2A
44	11.1342	6,00	1 Klinke
44a	11.1379	0,60	1 Feder
44b	4.01481.007	0,06	1 Spannstift 4 x 40
45	11.1382	9,00	1 Scharnier
45a	4.00933.026	0,12	2 Sechskantschraube M6 x 15
45b	4.00127.011	0,16	2 Federring 6 V2A
45c	4.09021.004	0,06	2 Scheibe 6,4 (Leichtmetall)
46	11.1391	2,40	1 Achse
46a	11.1401	1,50	2 SL-Sicherung

LENKER/BEDIENUNG/ARMATUREN

Bild Nummer	EURO	Stuck	Bezeichnung
1	11_1173	65 00	1 Lenkerschale (aebraucht)
2	11.1114		1 Gasdrehgriff
3	11.1701	8,25	1 Gasbowdenzugstutze
4	11.1692	10,50	1 Gasdrehgriffrohr Sonderpreis
5	11.1698	3,60	1 Gleitstein
6	11.1491	4,40	1 Gummigriff zum Vergaserdrehgriff sw. o. grau
7	4.00091.011	0,12	1 Linsensenkschraube M5 x 10 V2A
8	11.1492	8,50	1 Abschtusskappe, Export
8	11.1494	9,00	wahtw. Abschtusskappe mit Befestig. fur Spiegel rechts
9	11.1718	0,50	1 Regulierschraube
10	11.1719	0,50	1 Bremsfeder
11	11.1482	1,50	1 Hebetschraube M6 x 20
12	4.06797.005	0,06	1 Zahnscheibe 6,4
13	4.00934.011	0,12	1 Sechskantmutter M6 V2A
B	11.1047	11,50	Bed. Bremslichtschalter fur Handbremse mit Kabel
14	11.1498	4,20	1 Bremshebel ohne Kugel
14a	11.1495	15,00	wahlw. Bremshebel mit kleiner Kugel
14b	99.2378	17,00	oder Handbremshebel mit groBer Kugel
14c	99.2357	2,30	Bed. Uberzug fur Kupplungs- bzw. Handbremshebel
15	11.1720	21,00	1 Getenckstuck (gebraucht, auf Anfrage)
16	11.1716	0,24	1 Distanzstuck zun Gasgriff V2A
17	4.00931.020	0,20	1 Sechskantschraube M6 x 25 V2A
18	11.1293	3,60	1 Vergaserbowdenzug
18a	11.1197	2,10	Bed. Innenzug fur Gaszug
19	21.1031	3,00	1 Hatter fur Gaszug mit Muffe
20	21.1043	0,16	1 Muffe
21	11.1202	4,20	1 Handbremsbowdenzug ab Fg.Nr. 189 951
21a	11.2085	4,20	1 Handbremszug ab Fg.Nr. 255 601 (Schwinge)
21b	11.1856	0,60	1 Nippelaufnahme 8 x 9
22	11.1122	87,00	1 Schaltdrehgriff, Neuanfertigung
23	11.1711	1,70	1 Linsensenkschraube 5 x 15 Nachfertigung V2A
24	4.06797.006	0,06	1 Zahnscheibe 6,4
25	11.1710	12,00	1 Deckel
26	11.1119	0,50	Bed. Distanzscheibe
27	11.1709	20,00	1 Rolle Nachfertigung
28	4.00085.009	0,16	1 Linsenschraube M6 x 6
29	4.06797.005	0,06	1 Zahnscheibe 6,4
30	11.1717		1 Gehause (nicht mehr lieferbar)
31	11.1713	5,60	1 Segment (Neuteit)
32	11.1484	0,80	1 Kegelschraube 6 x 8 zn (Neuanfertigung)
33	11.1700	0,12	1 Kuget 7/32''
34	11.1712	0,28	1 Schraubenfeder
35	11.1714	0,80	1 Regutierschraube (Neuanfertigung)
36	11.1715	0,40	1 Sechskantmutter M7 x 0,75 zn
37	11.1478	4,70	1 Gurmigriff zum Schaltdrehgriff schwarz o. grau
38	11.1707		1 Griffrohr (gebraucht)
38a	4.00127.021	0,16	1 Federring 8 V2A
39a	11.1708	15,00	1 Kupplungshebel mit kleiner Kugel
39b	99.2377	22,00	wahlw. Kupplungshebel mit groBer Kugel
39c	99.2357	2,30	Bed. Uberzug fur Kupplungs- bzw. Handbremshebel
40	4.00934.011	0,12	1 Sechskantmutter M6 V2A
41	4.06797.005	0,06	1 Zahnscheibe 6,4
42	11.1482	1,50	1 Hebetschraube M6 x 20
43	11,1195	3,60	1 Kupplungsbowdenzug

Tafel 16 Lenker / Bedienung / Armaturen

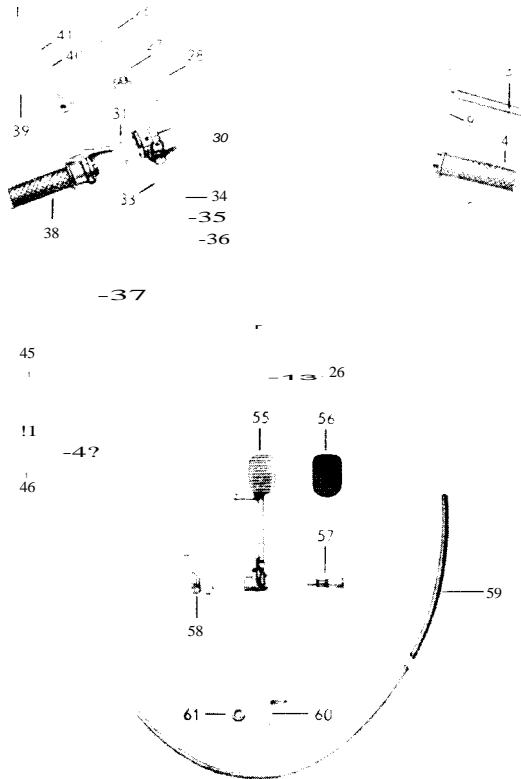
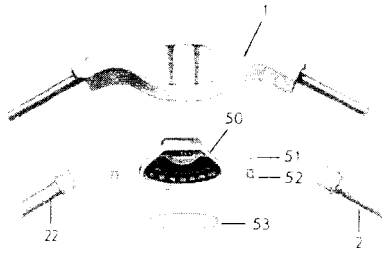

LENKER/BEDIENUNG/ARMATUREN

Bud Nummer		EURO	Stuck	Bezeichnung
43a	11.1198	0,70	Bed.	Innenzua fur KuppLunQszu9
43b	11.1856	0,60	1	Nippetaufnahme 8 x 9
44	11.1194	8,10	1	Schaltbowdenzug
44a	11.1199	3,40	Bed.	Innenzug fur Schattzug
44b	11.1193	0,12	2	Gunmischlauch
44c	11.1857	0,70	2	Nippelaufnahme 8 x 12 (Nachfertigung)
45	11.1294	3,00	1	Kabelmuffe
46	11.1295	3,00	1	Klemmschetle V2A
47	4.00933.017	0,06	1	Sechskantschraube M5 x 16
48	4.00127.010	0,06	1	Federring 5 V2A
49	4.00934.006	0,10	1	Sechskantmutter M5 V2A
50	11.1138	101,00	1	Tachometer (Tauschteil)
50b	11.1135	23,50	Bed.	Chromring fur Tacho
50c	11.1132	10,50	Bed.	Deckglas fur Tacho
51	11.1134	0,60	2	Randetmutter
52	11.1133	2,70	2	Befestigungswinkel V2A
53	11.1130	0,90	1	Dichtungsring
Fur Tachoantrieb (Telegabet) bis Fg.Nr. 255 600:				
54	11.1139	18,00	1	Antriebswelle
Fur Tachoantrieb (Schwinge) ab Fg.Nr. 255 601:				
54a	14.1218	18,00	1	Antriebswelle
54b	11.1126	0,90	1	Gummimuffe
55	11.1075	12,50	1	FuBbremshebel (Tauschteil)
56	99.1227	3,30	1	Pedaluberzug (Neuanfertigung)
57	11.1201		1	LagerboLzen ab Fg.Nr. 0205 001 (auf Anfrage)
58	11.1196	4,30	1	RUckhotfeder ab Fg.Nr. 0205 001 (V2A)
59	11.1050	6,70	1	FuBbremsbowdenzug
60	21.1089	2,70	1	Bowdenzughatter V2A
61	11.1026	0,28	1	Kabetmuffe 0 10

Tafel 17 Elektrische Ausr6stung

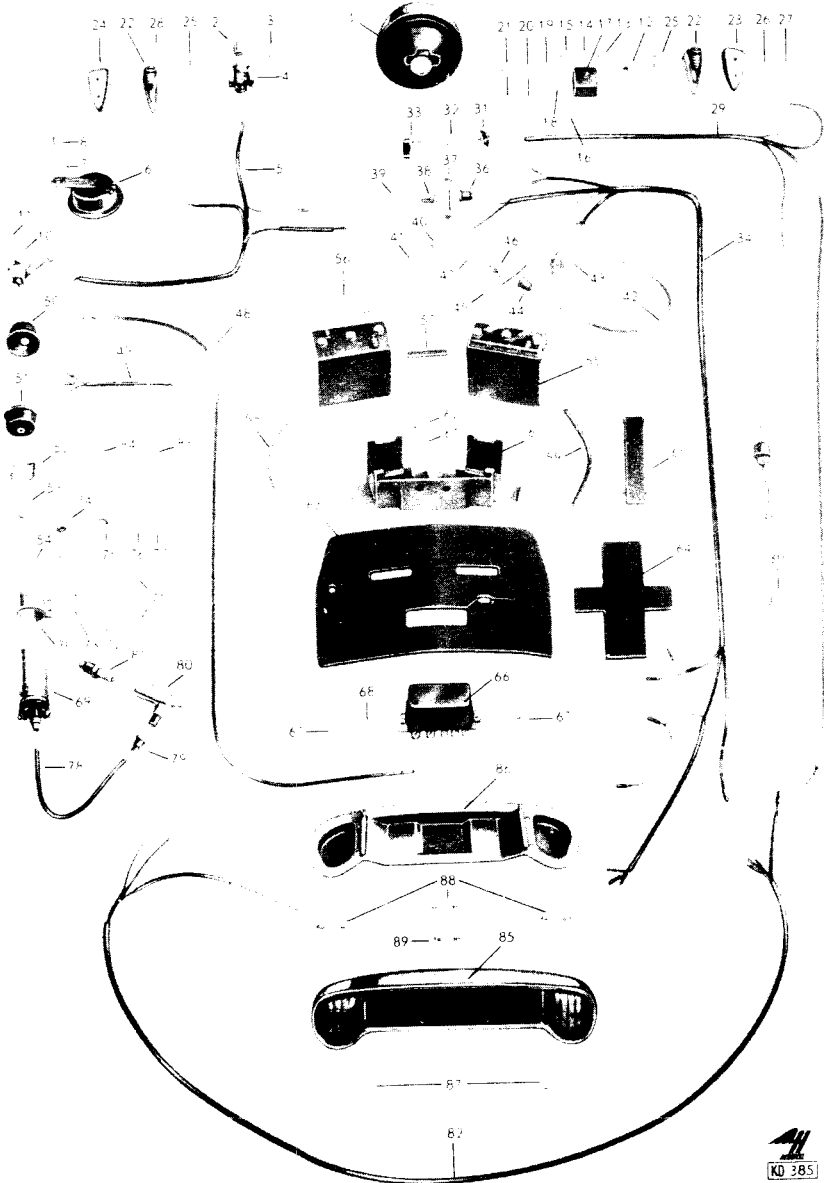

ELEKTRISCHE AUSRÜSTUNG

Bild Nummer	EURO	Stück	Bezeichnung	
	11.1299	7,50	1 Er, b u - Sche	1MCI 1CI H4 kuir, JLCLI Ld11-JC
1a	11.1817	10,50	1 Streuscheibe	
1b	11.1818	1,50	1 Dichtung	
1c	11.1819	1,00	5 Springfeder	
1d	11.1820	13,00	1 Chromzierring für Scheinwerfer	
1e	11.1821		1 Reflektor mit Spannbügel	
1f	11.1822	0,90	1 Spannbügel	
1g	11.1824	0,90	Satz 1 Befest.- u. 2 Einstellschrauben f. Zierring	
1	11.1298	35,50	wahlw. H4-Einsatz ohne Verstellung (+ Einbauanleitung)	
1h	11.1300	7,50	Bed. H4-Glihlampe (55 W)	
1i	11.1318	11,50	oder H4-Glihlampe (35 W)	
1j	11.1319	3,00	Bed. Stecker für H4-Lampe 35 W	
2	4.72601.004	6,50	1 Bilux-Lampe 12 V 35/35 W oder 40/45 W	
3	4.72601.005	0,80	1 Kugellampe 12V 4W	
4	11.1823	10,50	1 Lampenfassung	
5	11.1307	13,50	1 Scheinwerferstrang	
6	11.1069	13,50	1 Horn	
7	4.00933.046	0,24	1 Sechskantschraube M8 x 20 V2A	
8	4.00127.021	0,16	1 Federring 8 V2A	
9	11.1296	38,50	1 Abblendschalter mit Lichtlupe	
10	4.00127.002	0,12	1 Federring M4 V2A	
11	4.00084.021	0,10	1 Zylinderschraube M4 x 10 V2A	
12	11.1107	3,00	1 Hattebügel	
13	4.00934.004	0,06	2 Sechskantmutter M4 V2A	
14	4.00127.006	0,12	2 Federring 4 V2A	
15	4.00084.021	0,10	1 Zylinderschraube M4 x 10 V2A	
16	4.00084.021	0,10	1 Zylinderschraube M4 x 10 V2A	
17	11.1190	7,00	1 Sicherungskasten	
17a	11.1752	3,00	1 Deckel	
18	11.1188	0,16	4 Sicherung 8 A	
19	4.00125.004	0,10	2 Scheibe 4,3 V2A	
20	4.00137.002	0,06	2 Federscheibe 4 (gewolbt) V2A	
21	4.00084.021	0,10	2 Zylinderschraube M4 x 10 V2A	
22a	11.1954	25,50	1 Btinkleuchte mit Unterlage komplett, rechts	
22b	11.1953	25,50	1 Btinkleuchte mit Unterlage komplett, links	
22	11.1830	9,00	2 Lichtgehäuse mit Schraube	
22c	11.1963	12,00	2 Blinkerhalter, vorne (V2A)	
23	11.1311	5,30	1 Blinkerunterlage, rechts (schwarz, grau)	
24	11.1312	5,30	1 Blinkerunterlage, links (schwarz, grau)	
25	4.72601.006	1,20	2 Soffitte 12V 18W	
25	4.72601.025	1,20	wahlw. Soffitte 12V 21W (für Btinkgeber 11.1303)	
26	4.06797.002	0,06	4 Zahnscheibe 4,3	
27	4.00084.021	0,10	4 Zylinderschraube M4 x 10 V2A	
28	11.1831	0,06	4 Zylinderschraube 3 x 10	
29	11.1308	10,00	1 Btinklichtstrang	
30	11.1398	0,70	3 Kabettip	
30a	11.1900		1 Leuchtensatz (USA Export)	
30b	11.1901		2 Btinkleuchte (USA Export)	
30c	11.1902		1 Ruckleuchte (USA Export)	
31	11.1301	15,00	1 Btinkschalter (Ausführung 103 A2)	
32	11.1829	2,00	1 Kordetmutter	
33	11.1828		1 Schattgriff	
34	11.1305	15,50	1 Hauptstrang	
B	11.1047	11,00	Bed. Bremslichtschatte, für Handbremse mit Kabel	

ELEKTRISCHE AUSRÜSTUNG

Bild Nummer	EURO	Stück	Bezeichnung
35	11.1046	10,50	1 Brei!..stichtsCha1te-r nmnlett (Alternative)
35a	11.1045	1,20	1 Haken
36	11.1137	0,90	1 Gumnikappe
37	11.1952	0,60	2 isolierstsOck
38	11.1136	2,00	1 Lampenfassung
39	4.72601.002	0,90	1 Kugellampe 12V 2W
40	99.1237	1,80	1 Lampenfassung
41	4.72601.003	0,90	1 Kugettampe 12V 2W
42	11.1394	2,40	1 Blinkkontrotlstrang
43	11.1303	10,50	1 Btinkgeber 12V 2x21W (geht nur mit 21W-Lampen)
44	11.1137	0,90	1 Gumnikappe
45	11.1952	0,60	2 Isolierstsuck
46	11.1136	2,00	1 Lampenfassung
47	4.72601.002	0,90	1 Kugellampe 12V 2W
48	11.1191	3,30	1 Zuleitungskabet
49	11.1306	2,40	1 Verbindungsstrang
50	11.1063	3,00	1 Gumnikappe
51	11.1068	40,50	1 Zundschtoss (mit Feder, Ring and 2 Schlussetn)
52	11.1756	3,60	1 Feder
53	11.1757	5,30	1 Ring
54	11.1187	4,20	2 Zundschiisset
54a	11.1181	6,50	wahlw. Zundschiissel (KunststoffumhULTung, Knieschutz)
55	11.1064	18,00	2 Batterie 6V/12Ah
56	11.1759		2 Deckel (nicht mehr lieferbar)
57	11.1066	2,80	1 Verbindungskabel
58	11.1072	3,20	1 Masseleitung
59	11.1071	3,20	1 Batterie-Anlasserleitung
60	11.1065	18,00	1 Batteriehalter Nachfertigung
60	11.1070	32,50	wahlw. Batteriehalter V2A
61	4.00127.022	0,06	1 Federring 10
62	4.00934.020	0,12	1 Sechskantmutter M10
63	11.1313	10,00	1 Batterieabschirmung
64	11.1060	2,10	2 Gummi-Unterlage
65	99.1235	6,00	2 Batterie-Spannband
66	99.1298	46,50	1 Regterschalter (Tauschteil)
66	99.1297		wahlw. Regterschalter (nicht mehr lieferbar)
66	99.1299		Bed. Regterschalter, neu (Preis auf Anfrage)
67	4.00084.039	0,06	2 Zytinderschraube M5 x 10
68	4.00127.010	0,06	1 Federring 5 V2A
69	13.1437	26,50	1 Zundspule
69a	13.1438	0,90	2 Regenschutzkappe fur Zundspulenklemen 1 u. 15
70	11.1825	2,40	1 Rohrschelle
71	4.00933.028	0,12	2 Sechskantschraube M6 x 18 V2A
72	4.00127.011	0,16	2 Federring 6 V2A
73	4.00934.011	0,12	2 Sechskantmutter M6 V2A
74	11.1826	6,00	1 Kondensator mit Kabet
75	11.1827	4,70	1 Rohrschelle
76	4.00127.006	0,12	2 Federring 4 V2A
77	4.00084.092	0,06	2 Zytinderschraube M4 x 6 V2A
78	11.1569	0,90	1 ZUndkabel
79	11.1189	0,70	1 Regenschutzkappe
80	11.1192	5,30	1 Entstorstecker
81	21.1949	2,10	1 ZUndkerze
81	21.1950	2,10	Bed. Zundkerze fur Zylinderkopf, bleifrei

ELEKTRISCHE AUSRÜSTUNG

Bu d Nummer		EURO	Stuck	Bezeichnung
82	11.1309	10,50	1	Heckstrahlg
82a	99.2349	29,00	Bed.	6fach-Steckverbindung z. Schraube 1,6 Heckst .
83	11.1397	0,60	2	Kabelband 160 x 7 25 cm
84	11.1396	0,60	8	Kabelband 135 x 5
85	11.1815	101,00	1	Rücklicht 103 A2 (komplett)
85b	11.1813	12,00	Bed.	Mitteltglas zum Einkleben mit Wettent & Prüfnr.
85c	11.1809	5,30	Bed.	Blinkerglas für 11.1815 rechts
85d	11.1810	5,30	Bed.	Blinkerglas für 11.1815 links
85e	11.1808	8,50	Bed.	Glas zur Kennzeichenbeleuchtung
86	11.1310	10,50	1	Unterlage
87	11.1816	0,16	4	Befestigungsschraube
87	11.1814	0,16	oder	Befestigungsschraube V2A (Kopf etwas größer)
88	4.72601.006	1,20	3	Soffitte 12V 18W
88	4.72601.025	1,20	wahlw.	Soffitte 12V 21W (für Blinkgeber 11.1303)
89	4.72601.008	0,90	1	Soffitte 12V 5W
K	11.1304	58,00	1	Kabelsatz, vollst. mit Blinklicht, Ausf. 103 A2

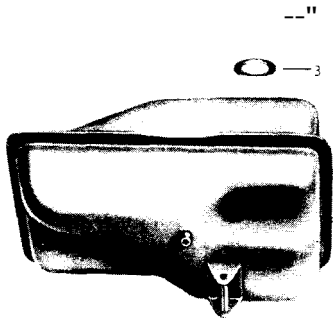

IBM_"

, _ _ m

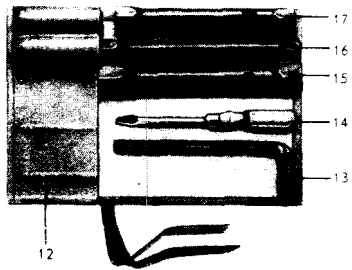

KRAFTSTOFFBEHALTER/WERKZEUG

Bitd Nummer		EURO	Stuck	Bezeichnung
1	11.1315		1	Kraftstoffbehälter aahrai,,q-ht (anf Anfrag)
2	99.1222	3,00	1	verschlussdeckei verchromt,, voiiandig
3	11.1003	0,60	1	Dichtung
4	21.1605	0,10	1	Dichtung
5	11.1316	13,00	1	Kraftstoffhahn original
5a	21.1602	0,70	Bed.	Korkdichtung fur Kraftstoffhahn
6	11.1399	1,80	1	Kraftstoffschlauch 25 cm
6a	99.2301	0,70	Bed.	Schelle fur Kraftstoffschlauch
6b	21.2007	3,60	Bed.	Kraftstofffilter zwischen Benzinhahn & Vergaser
7	11.1323	1,20	2	Unterlage
8	11.1004	1,80	2	Spannstiuck (Neuteil)
9	4.00931.110	0,28	2	Sechskantschraube M6 x 65
10	4.00127.011	0,16	2	Federring 6 V2A
11	4.00934.011	0,12	2	Sechskantmutter M6 V2A
12	11.1332	56,50	1	Werkzeugtasche mit fast originalem Werkzeug
13	11.1353		1	Schliissel
15	11.1352		1	Steckschliissel 21 x 22
16	11.1351		1	Steckschliissel 17 x 19
17	11.1348		1	Rohrschlusssel 10 x 14
18	11.1356		1	Gabelschliissel 12 x 14
19	11.1355		1	Gabelschliissel 10 x 11
20	11.1354		1	Gabelschliissel 8 x 9

Bowdenzugnippel

Ha	11.1855	0,60	Bed.	Nippelaufnahme 8 x 8
Hb	11.1856	0,60	Bed.	Nippelaufnahme 8 x 9
He	11.1857	0,70	Bed.	Nippelaufnahme 8 x 12 (Nachfertigung)
Hd	11.1858	0,90	Bed.	Klemmnippel fur Notreparatur M5 x 10
He	11.1859	0,90	Bed.	Klertmnippel fur Notreparatur M8 x 15
Hf	11.1860	0,90	Bed.	Klemmnippel fur Notreparatur M6 x 10

Abbildungen siehe Montageanleitung 103-A1/A2 Seite 7

1	11.1884	18,00	1	Abzieher fur Abtriebsritzel 401/W 22
2	13.1782	13,50	1	Haltevorrichtung fur Kupplung 408/W 14(401/W18)
4	11.1891	10,50	1	Fuhrungsstift fur Kipphebelachsen 401/W 19
6	11.1889	18,00	1	Abzieher fur Lichtmaschine 404/W 7
Hh	11.1890	5,30	1	Einsatzstuck fur LIMA-Abzieher
Hg	11.1881	29,50	1	Doppelabzieher
7	11.1885	32,50	1	Spannvorrichtung fur Kupplung 401/W 25
8	11.1887	21,00	1	Ausziehvorrichtung fur Kolbenbolzen 401/W 26
9	11.1892	9,00	1	Kolbenringspanner 0 60 mm 407/W 20
10	11.1893	11,00	1	Halter fur Anlasszundlichtmaschine 407/W 21
16	11.1895	3,00	1	Zentrierhilfe (V2A fur Schattwelle) 407/W 30
17	11.1894	3,00	1	Montagehilfe V2A fur Kupptungsdichtk. 407/W 29
19	11.1882	62,50	1	Zundeinstellgerat, ahnlich 404/W 10 mit Messuhr

Abbildung siehe Montageanleitung 103-A1/A2 Seite 8

5	11.1896	15,00	1	Haltevorrichtung fur Bremsscheibe 407/W 37
Hi	11.2359	22,00	1	Kraftwerkzeugsatz (siehe INFO 1/94 S. 20)

Tafel 19 Zubeh6r Gep5cktr5ger/Felge (4-Loch)

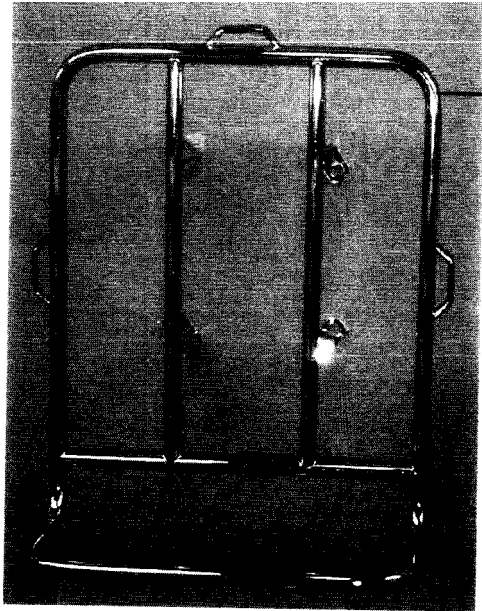

12

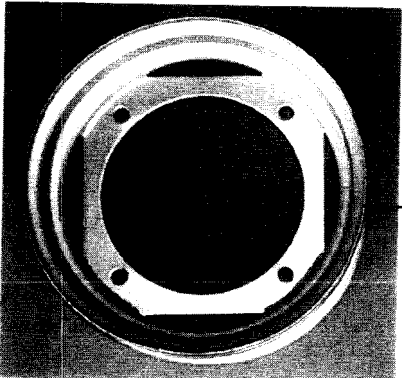

11

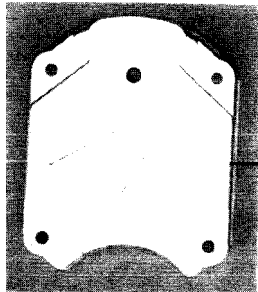

5

ZUBEHÖR/GEPACKTRAGER/FELGE (4-Loch)

Bild Nummer EURO Stuck Bezeichnung

hich Fah, i ta) r urmar n 25S 100

1	11.1838	32,50	1 Konsole (gebraucht, auf Anfrage)
2	4.00137.019	0,06	1 Federscheibe 12 (gewolbt)
3	4.00931.088	0,80	1 Sechskantschraube M12 x 55 (10.9)
4	4.00912.047	0,60	4 Innensechskantschraube M10 x 25 (10.9)
5	4.00137.016	0,06	4 Federscheibe 10 (gewolbt)
6	11.1837	9,00	4 Gewindestück aus V2A
7	4.00938.004	1,20	4 Stiftschraube M10 x 50 (10.9)

Wenn das Reserverad ohne Gepäcktrager montiert werden
sollt, muss die Stiftschraube Bud 7a verwendet werden.
Die HÜtse Bitd 8 and der Gepäcktrager Bud 12 entfal-
len dann.

7a	11.1839		4 Stiftschraube, bei Felge ohne Gepäcktrager
8	11.1840	3,90	4 Hülse aus Alu
9	4.00125.015	0,12	4 Scheibe 10,5 mit Fase
9	4.00125.016	0,24	oder Scheibe 10 V2A
10	4.01587.004	1,50	4 Hutmutter M10 V2A
11	11.1186	38,50	1 Tiefbettfelge 2,50x10 (gebraucht, grundiert)
12	11.1834	105,00	1 Gepäcktrager, V2A verchromt
12	11.1791	60,00	wahlw. Gepäcktrager, nur verchromt

Wenn der Gepäcktrager alleine (ohne Reserverad)
montiert wird, entfallen die Bildnummern 6, 7, 8 u. 11

Tafel 19a Zubehor Gepäckträger/Felge (5-Loch)

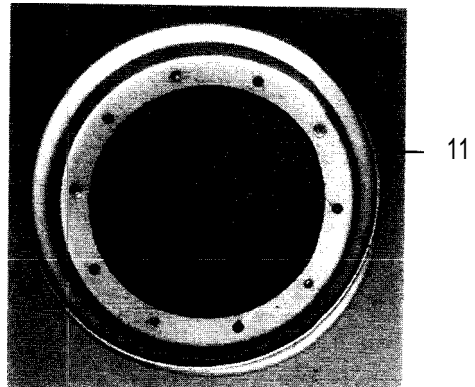
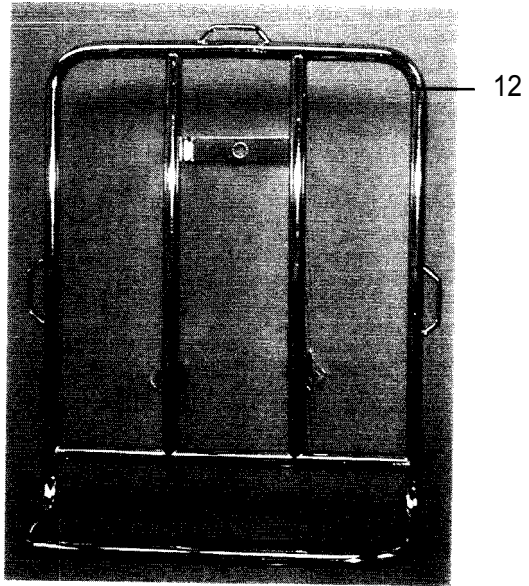

3—

- — 13
- — 14

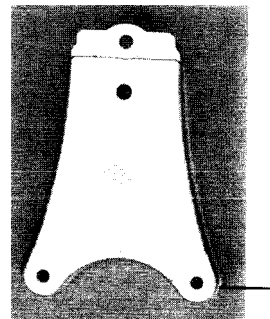

ZUBEHOR/GEPAKTRAGER/FELGE (5-Loch)

Bu d Nummer	EURO	Stuck	Bezeichnung
-------------	------	-------	-------------

ab Cahr,OatOirr,, r n 755 lnl

1	11.2014	35,50	1 KonsoLe (gebraucht, auf Anfrage)
2	4.00137.019	0,06	1 Federscheibe 12 (gewolbt)
3	4.00931.088	0,80	1 Sechskantschraube M12 x 55 (10.9)
4	4.00912.047	0,60	3 Innensechskantschraube M10 x 25 (10.9)
5	4.00137.016	0,06	3 Federscheibe 10 (gewolbt)
6	11.2024	4,20	3 Gewindest6ck
7	4.00938.020	0,28	3 Stiftschraube M8 x 48 (10.9)

Wenn das Reserverad ohne Gepacktrager montiert werden soil, muss die Stiftschraube Bitd 7a verwendet werden.
Die HULSE Bud 8 and der Gepacktrager Bud 12 entfalten dann.

7a	11.2022	0,50	4 Stiftschraube, nur bei Felge ohne Gepacktrager
8	11.2023		3 Hulse
9	4.00125.031	0,16	3 Scheibe 8,4 V2A
10	4.01587.007	1,20	3 Hutmutter M8 V2A (hohe Form)
11a	14.1142	21,00	1 Fetgenhalfte (gebraucht)
11b	14.1143	21,00	1 Felgenhalfte mit VentitLoch (gebraucht)
12	11.2015	105,00	1 Gepacktrager
13	4.00127.011	0,16	5 Federring 6 V2A
14	4.00934.009	0,10	5 Sechskantmutter M6 (verzinkt)

Wenn der Gepacktrager allein (ohne Reserverad) montiert wird, entfallen die Bildnummern 6, 7, 8, 11, 13 and 14.

Tafel 20 Zubehdr: Windschutzscheibe

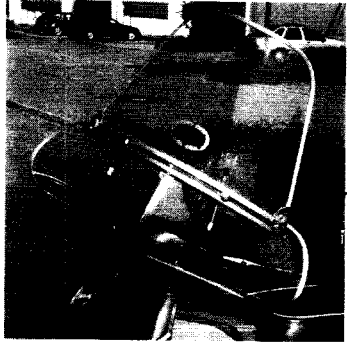
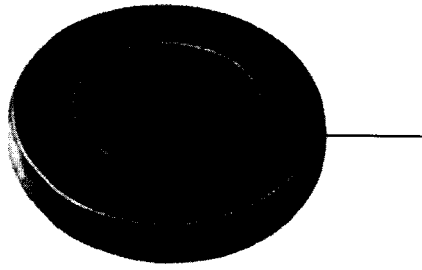

2

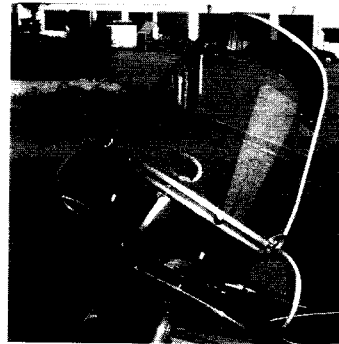

4

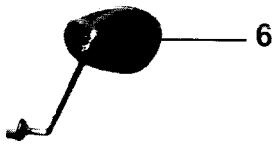
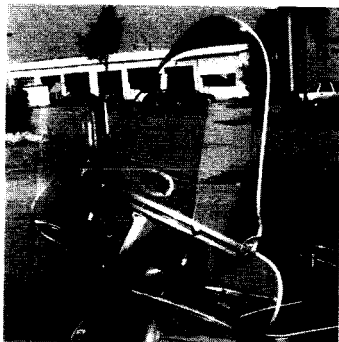

6



7

8

ZUBEHÖR/WINDSCHUTZSCHEIBE

Bitd Nummer	EURO	Stuck	Bezeichnung
Frsat7radhp7ua			
1	11.1681	32,50	1 Ersatzradbezug (schwarz, grau)
1	11.1956	39,00	Bed. Überzug (Material wie Sitzbank, weiß, rot)
Windschutzscheiben (angeben: Rohr- oder Profillenker)			
Ctubscheibe ohne Sonnenschutz (Aufkleber HEINKEL-Club)			
2	11.1789	98,00	1 windschutzscheibe (Ctubscheibe)
2a	11.1797	15,50	2 Scheibenunterteil links bzw. rechts
2b	11.1793	50,50	1 Scheibenoberteil ohne Sehschlitz
2c	11.1794	21,00	1 windschutzscheibenhalterung (Profillenker)
Ideal "Super" mit Sehschlitz and grünem Sonnenschutz			
3	11.1792	98,00	1 windschutzscheibe kompt. Profit/Rohrl. angeben!
3b	11.1806	58,00	1 Scheibenoberteil mit Sehschlitz
3c	11.1794	21,00	1 windschutzscheibenhalterung (Profil(enker))
3d	4.00125.015	0,12	Bed. Scheibe 10,5 mit Fase
3e	4.00125.016	0,24	oder Scheibe 10 V2A
3e	4.00934.020	0,12	Bed. Sechskantmutter M10
Kleine sportwindschutzscheibe			
4			1 Sportwindschutzscheibe (komplett)
Windschutzscheibe "Super-Sport"			
5	11.1795	98,00	1 windschutzscheibe "Super-Sport" komplett
Ruckspieget			
6	11.1124	13,50	1 Ruckspieget wahtw. re. oder li.(deut. Qualität)
6a	11.1121	8,50	wahlw. Spiegel (rund schwarz) wahlw. links oder rechts
6b	11.1128	18,00	wahlw. Spiegel, größeres Glas, Stange 10, Gewinde 8 mm
6c	11.1129	12,00	wahlw. Klappspieget links
7	11.1721	2,70	1 Scheibe V2A
8	11.1035	0,40	1 Distanzscheibe
Spiegel zur Befestigung am Sturzbügel			
6d	11.1120	7,00	wahlw. Spiegel mit Befestigungsschelle